

Finanstilsynet
Strandgade 29
1401 København K

Sammenskrivning af det anmeldte det tekniske grundlag m.v. for livsforsikringsvirksomhed

I henhold til § 2, stk. 8, jf. § 2, stk. 9, i bekendtgørelse om anmeldelse af det tekniske grundlag m.v. for livsforsikringsvirksomhed skal livsforsikringsselskabet hvert år inden udgangen af juni indsende en sammenskrivning af selskabets samlede gældende anmeldte tekniske grundlag m.v. for livsforsikringsvirksomhed til Finanstilsynet. Det sammenskrevne tekniske grundlag m.v. for livsforsikringsvirksomhed skal inkludere alle anmeldelser af det tekniske grundlag m.v. for livsforsikringsvirksomhed, der i henhold til § 20, stk. 1, i lov om finansiel virksomhed er indsendt til Finanstilsynet inden udgangen af det foregående år. Det sammenskrevne tekniske grundlag m.v. for livsforsikringsvirksomhed må ikke indeholde tidligere anmeldte regler og satser, der ikke længere er gældende ved udgangen af det foregående år. Ved livsforsikringsselskaber forstås: livsforsikringsaktieselskaber, tværgående pensionskasser og filialer af udenlandske selskaber, der har tilladelse til at drive livsforsikringsvirksomhed efter § 11 i lov om finansiel virksomhed.

Brevdato
28. juni 2024
Livsforsikringsselskabets navn
Pensionskassen for Socialrådgivere, Socialpædagoger og Kontorpersonale
Offentlig tilgængelighed
Det sammenskrevne samlede anmeldte tekniske grundlag m.v. for livsforsikringsvirksomhed er offentlig tilgængeligt, medmindre livsforsikringsselskabet hér angiver, at grundlaget m.v. indeholder dele, der i henhold til bekendtgørelsens § 5, stk. 2, ikke er offentlig tilgængelige, og tillige indsender et ekstra eksemplar af det sammenskrevne tekniske grundlag m.v. for livsforsikringsvirksomhed til Finanstilsynet, hvor disse dele er udeladt, jf. bekendtgørelsens § 2, stk. 9,
Sammenskrevet gældende anmeldt teknisk grundlag m.v. for livsforsikringsvirksomhed
Livsforsikringsselskabet skal angive en sammenskrivning af det samlede anmeldte tekniske grundlag m.v. for livsforsikringsvirksomhed, jf. bekendtgørelsens § 2, stk. 8 og 9.
Se bilag
Navn
Angivelse af navn
Jon Johnsen Administrerende direktør
Dato og underskrift
Navn
Angivelse af navn
Nicolai Maltesen Ansvarshavende aktuar
Dato og underskrift
Navn
Angivelse af navn

Penneo dokumentnøgle: GIM08Q-N1O2J-3J0I5-1TGXH-5J7XZ-N5DLG

Dato og underskrift

--

Penneo dokumentnøgle: 6M08Q-N1Q2J-3J015-1TGXH-5J7XZ-N5DLG

Penneo

Underskrifterne i dette dokument er juridisk bindende. Dokumentet er underskrevet via Penneo™ sikker digital underskrift. Underskrivernes identiteter er blevet registreret, og informationerne er listet herunder.

"Med min underskrift bekræfter jeg indholdet og alle datoer i dette dokument."

Nicolai Jonas Maltesen

Ansvarshavende aktuar

Serienummer: 707670c1-3b13-481e-a53e-50d1c9e47053

IP: 148.64.xxx.xxx

2024-06-24 13:57:53 UTC



Jon Steingrim Johnsen

Adm. direktør

Serienummer: 6a1886df-1889-4f0c-8ab9-882bd4552459

IP: 194.126.xxx.xxx

2024-06-25 10:16:56 UTC



Dette dokument er underskrevet digitalt via **Penneo.com**. Signeringsbeviserne i dokumentet er sikret og valideret ved anvendelse af den matematiske hashværdi af det originale dokument. Dokumentet er låst for ændringer og tidsstempelt med et certifikat fra en betroet tredjepart. Alle kryptografiske signeringsbeviser er indlejret i denne PDF, i tilfælde af de skal anvendes til validering i fremtiden.

Sådan kan du sikre, at dokumentet er originalt

Dette dokument er beskyttet med et Adobe CDS certifikat. Når du åbner dokumentet

i Adobe Reader, kan du se, at dokumentet er certificeret af **Penneo e-signature service <penneo@penneo.com>**. Dette er din garanti for, at indholdet af dokumentet er uændret.

Du har mulighed for at efterprøve de kryptografiske signeringsbeviser indlejret i dokumentet ved at anvende Penneos validator på følgende websted: **https://penneo.com/validator**

**Teknisk grundlag
for**

**Pensionskassen for
Socialrådgivere, Socialpædagoger og
Kontorpersonale**

Gældende fra og med 01.01.2024

Indhold

1	GRUNDLAGET FOR BEREGNING AF FORSIKRINGSPRÆMIERNE OG LIVSFORSIKRINGSHENSÆTTELSE	6
1.1.	BEREGNINGSGRUNDLAGET	6
1.1.1	RISIKOELEMENTER	6
1.1.2	RENTE	8
1.1.3	NETTOGRUNDLAG	8
1.1.4	BRUTTOGRUNDLAG	9
1.1.5	NETTOPASSIVER FOR ETLIVSFORSIKRINGER	12
1.1.6	NETTOPASSIVER FOR TOLIVSFORSIKRINGER	14
1.1.7	BETALINGSRENTE	16
1.1.8	BESTEMMELSER VEDRØRENDE KOLLEKTIVE FORSIKRINGER	17
1.1.9	TILLADTE GRUNDFORMER	19
1.1.10	FORSIKRINGER MED FORHØJET DØDSRISIKO OG/ELLER FORHØJET INVALIDITETSRISIKO	45
1.1.11	TILLADTE FORSIKRINGSFORMER	47
1.1.12	FORMLER	48
1.1.13	NEDSÆTTELSE AF DE GARANTEREDE PENSIONER	55
1.2	BEREGNINGSGRUNDLAGET G82	56
1.2.1	RISIKOELEMENTER	56
1.2.2	RENTE	56
1.2.3	BRUTTOGRUNDLAG	57
1.3	BEREGNINGSGRUNDLAGENE 95	58
1.3.1	RISIKOELEMENTER	58
1.3.2	RENTE	58
1.3.3	BRUTTOGRUNDLAG	58
1.4	BEREGNINGSGRUNDLAGENE 98	59
1.4.1	RISIKOELEMENTER	59
1.4.2	RENTE	59
1.4.3	BRUTTOGRUNDLAG	59
1.5	BEREGNINGSGRUNDLAGENE 99	60
1.5.1	RISIKOELEMENTER	60
1.5.2	RENTE	60
1.5.3	BRUTTOGRUNDLAG	60
1.6	BEREGNINGSGRUNDLAGENE 02	62
1.6.1	RISIKOELEMENTER	62
1.6.2	RENTE	62
1.6.3	BRUTTOGRUNDLAG	62
1.7	BEREGNINGSGRUNDLAGENE 06	65
1.7.1	RISIKOELEMENTER	65
1.7.2	RENTE	65
1.7.3	BRUTTOGRUNDLAG	65
1.7.4	NEDSÆTTELSE AF DE GARANTEREDE PENSIONER	66
1.8	BEREGNINGSGRUNDLAGENE 07	67
1.8.1	RISIKOELEMENTER	67
1.8.2	RENTE	67
1.8.3	BRUTTOGRUNDLAG	67
1.9	BEREGNINGSGRUNDLAGENE S14	68
1.9.1	RISIKOELEMENTER	68
1.9.2	RENTE	68
1.9.3	BRUTTOGRUNDLAG	68

1.9.4	NEDSÆTTELSE AF DE GARANTEREDE PENSIONER	69
1.10	BEREGNINGSGRUNDLAGENE S20	70
1.10.1	RISIKOELEMENTER	70
1.10.2	RENTE	70
1.10.3	BRUTTOGRUNDLAG	70
1.10.4	NEDSÆTTELSE AF DE GARANTEREDE PENSIONER	70
1.11	OMREGNINGSGRUNDLAGET OS24	72
1.11.1	RISIKOELEMENTER	72
1.11.2	RENTE	75
1.11.3	BRUTTOGRUNDLAG	75
1.12	GRUPPELIV	76
1.12.1	FORSIKRINGSFORMER	76
1.12.2	GRUNDLAG FOR PRÆMIEBEREGNING, TILBAGEKØBSVÆRDIER OG FRIPOLICER	76
1.12.3	REGLER FOR FORDELING AF REALISERET RESULTAT	77
1.12.4	PRINCIPPER FOR GENFORSIKRING	77
1.12.5	REGLER OM HELBREDSOPLYSNINGER	77
1.12.6	BEREGNING AF LIVSFORSIKRINGSHENSÆTTELSER	77
1.12.7	OVERFØRSELSREGLER	77
2	LIVSFORSIKRINGSHENSÆTTELSEN	78
2.1.1	GARANTEREDE YDELSER	78
2.1.2	BONUSPOTENTIALE	83
2.1.3	RISIKOMARGEN	83
2.1.4	ELEMENTER DER INDGÅR I OMKOSTNINGSBETALINGSSTRØMMEN	84
2.1.5	OPGØRELSE AF VÆRDIEN AF RETROSPEKTIVE HENSÆTTELSE FOR HVER FORSIKRING	84
2.1.6	GRUNDLAGSELEMENTER I HENSÆTTELSESGRUNDLAGET	85
2.2	IBNS	89
3	REGLER FOR BEREGNING OG FORDELING AF OVERSKUD TIL FORSIKRINGSTAGERNE OG ANDRE BERETTIGEDE EFTER FORSIKRINGSAFTALERNE	90
3.1	BONUSREGULATIV	90
3.1.1	BONUSREGULATIV, REGULATIV FOR MEDLEMS-KAPITAL®	90
3.2	KONTORENTER	94
3.3	RISIKO VED DØD PÅ 2. ORDEN	94
3.4	RISIKO VED INVALIDITET PÅ 2. ORDEN	94
3.5	OMKOSTNINGER	96
3.6	MEDLEMS-KAPITAL	96
3.7	REGLER FOR FORDELING AF REALISERET RESULTAT	96
3.8	REGLER FOR EGENKAPITALFORRETNING OG SÆRLIGE BONUSHENSÆTTELSER	96
3.8	SÆRLIGE BONUSHENSÆTTELSER	98
3.9	UDBETALINGSBONUS OG UDBETALINGER FRA EGENKAPITALEN	98
4	SELSKABETS PRINCIPPER FOR GENFORSIKRING	99
5	REGLER FOR OPLYSNINGER, SOM DE FORSIKRINGSSØGENDE SKAL AFGIVE TIL BEDØMMELSE AF RISIKOFORHOLDENE	100
5.1	GENERELLE REGLER	100

6	<u>REGLER FOR BEREGNING AF UDTRÆDELSESGODTGØRELSE OG FRIPOLICER</u>	101
6.1	FRIPOLICEREGLER	101
6.2	REGLER FOR UDTRÆDELSE	101
6.2.1	UDTRÆDELSESGODTGØRELSE	101
6.2.2	UDTRÆDELSESGODTGØRELSE AF SÆRLIGE BONUSHENSÆTTELSE	102
7	<u>REGLER, HVOREFTER PENSIONSORDNINGER MED LØBENDE UDBETALINGER TEGNET ELLER AFTALT SOM OBLIGATORISKE ORDNINGER I ET FORSIKRINGSSKAB ELLER EN PENSIONSKASSE KAN OVERFØRES FRA ELLER TIL SELSKABET I FORBINDELSE MED OVERGANG TIL ANDEN ANSÆTTELSE ELLER I FORBINDELSE MED VIRKSOMHEDSOVERDRAGELSE ELLER VIRKSOMHEDSOMDANNELSE.</u>	103
7.1	JOBSKIFTEAFTALEN	103
7.2	GENERELLE OVERFØRSELSREGLER	108
7.3	VIRKSOMHEDSOVERDRAGELSESAFTALEN	110

Pensionskassen for Socialrådgivere, Socialpædagoger og Kontorpersonale

Pensionskassen for Socialrådgivere, Socialpædagoger og Kontorpersonale er en fusion pr. 1.10.2014 af Pensionskassen for Socialrådgivere og Socialpædagoger og Pensionskassen for Kontorpersonale.

I forbindelse med fusionen beholdt medlemmerne fra den ophørende pensionskasse deres rettigheder. Når der i det følgende beskrives grundlag i den ophørende pensionskasse, er der således tale om grundlag, som er oprettet og videreført i den fortsættende pensionskasse for de medlemmer, som er optaget i forbindelse med fusionen.

1 Grundlaget for beregning af forsikringspræmierne og livsforsikringshensættelserne

1.1. Beregningsgrundlaget

Pkt. 1.1 beskriver forhold, der er generelle for pensionskassernes beregningsgrundlag. Specifikke afvigelser fra det generelle er beskrevet i punkterne 1.2. og fremefter.

1.1.1 Risikoelementer

x betegner fyldt alder for en mand.

y betegner fyldt alder for en kvinde.

μ betegner dødsintensiteten

μ^{ai} betegner invalideintensiteten for en aktiv

μ^{ad} betegner dødsintensiteten for en aktiv

μ^{id} betegner dødsintensiteten for en invalid

$$\mu_x^{ad} = \mu_x^{id} = \mu_x$$

1.1.1.1 Aldersberegning

Alderen beregnes som fyldt alder ved udløb eller pensioneringstidspunkt (subs. præmieophørsdato), med fradrag af forsikringens varighed (subs. restvarighed).

Såfremt alderen ikke kan bestemmes herved, anvendes fyldt alder på tegningsdatoen.

Fra 1. januar 2005 gælder herudover:

For medlemmer, der på alderspensioneringstidspunktet vælger en udbetalingsprofil, hvor der i den første periode efter pensionering udbetales en forhøjet pension og derefter en lavere livsvarig pension, kan ydelserne beregnes på et nyt grundlag med aldersforskydning. Aktuelt beregnes ydelserne på baggrund af den faktiske alder fratrukket et halvt år.

1.1.1.2 Kollektive ægtefællepensioner

U betegner tilstanden: Forsikrede er ikke i et pensionsberettigende forhold.

G betegner tilstanden: Forsikrede er i et pensionsberettigende forhold med en pensionsberettiget person.

γ betegner intensiteten for overgang fra U til G.

σ betegner intensiteten for overgang fra G til U af anden årsag end den pensionsberettigede persons død.

Aldersfordelingen for den pensionsberettigede person ved overgang fra U til G er normalt fordelt, hvor:

λ betegner fordelings middelværdi.

s betegner fordelings spredning.

1.1.1.2.1 Risikoelementer for kollektiv ægtefællepension med mandlig forsørger

$$\gamma_x = 0,15 \cdot 10^{\frac{-(x-28)^2}{28(x-15)}} \quad \text{for } x > 15; \quad \gamma_x = 0 \quad \text{for } x \leq 15$$

$$\sigma_x = 0,012 \cdot 10^{\frac{-(x-15)^2}{1600}} \quad \text{for } x > 15; \quad \sigma_x = 0 \quad \text{for } x \leq 15$$

$$\lambda_x = 0,615x + 8$$

$$s_x = \left(0,21 - \frac{1}{x-10} \right) x$$

1.1.1.2.2 Risikoelementer for kollektiv ægtefællepension med kvindelig forsørger

$$\gamma_y = 0,13 \cdot 10^{\frac{-(y-24)^2}{20(y-12)}} \quad \text{for } y > 12; \quad \gamma_y = 0 \quad \text{for } y \leq 12$$

$$\sigma_y = 0,02 \cdot 10^{\frac{-(y-12)^2}{2100}} \quad \text{for } y > 12; \quad \sigma_y = 0 \quad \text{for } y \leq 12$$

$$\lambda_y = 0,915y + 4$$

$$s_y = \left(0,21 - \frac{1}{y-7} \right) y$$

1.1.1.2.3 Kollektive ægtefælle-/samleverpensioner

V betegner tilstanden: Forsikrede er ikke i et pensionsberettigende forhold.

1.1.1.3 Kollektive børnerenter

1.1.1.3.1 Risikoelementer for kollektive børnerenter med mandlig forsørger

"Faderskabsintensitet":

$$c_x = 0,15 \cdot 10^{\frac{-(x-28)^2}{11 \cdot (x-15)}} \quad \text{for } x > 15; \quad c_x = 0 \quad \text{for } x \leq 15$$

$$c_x = 0,15 \cdot 10^{\frac{-(x-28)^2}{11 \cdot (x-15)}} \quad \text{for } x > 15; \quad c_x = 0 \quad \text{for } x \leq 15$$

1.1.1.3.2 Risikoelementer for kollektive børnerenter med kvindelig forsørger

"Moderskabsintensitet":

$$c_y = 0,13 \cdot 10^{-\frac{(y-24)^2}{7(y-12)}} \quad \text{for } y > 12; \quad c_y = 0 \quad \text{for } y \leq 12$$

1.1.2 Rente

1.1.2.1 Teknisk rente

Den tekniske rente betegnes i .

1.1.2.2 Kombineret omkostnings- og sikkerhedstillæg

Dette tillæg udgøres af forskellen mellem den tekniske rente og opgørelsesrenten. Tillægget anvendes ikke.

1.1.2.3 Opgørelsesrente

Opgørelsesrenten anvendes ved beregning af nettopassiver jvf. pkt. 1.1.3.1. og præmiebetalingsrenter jvf. pkt. 1.1.3.2. Tilsvarende gælder ved omregning ifølge pkt. 2.2.0.

Opgørelsesrenten 4,25 % svarende til den tekniske rente 4,5 %, opgørelsesrenten 2,75 % svarende til den tekniske rente 3,00 %, 2,25% svarende til den tekniske rente 2,5%, opgørelsesrenten 1,75 % svarende til den tekniske rente 2,00 %, opgørelsesrenten 0,01 % svarende til den tekniske rente 0,5 % samt opgørelsesrenten -1,0 % svarende til den tekniske rente -0,5 % anvendes ved beregning af nettopassiver jfr. pkt. 3.1.0. og præmiebetalingsrenter jfr. pkt. 3.2.0.

1.1.3 Nettogrundlag

1.1.3.1 Nettopassiv

Ved nettopassivet for en forsikring eller forsikringsdel forstås kapitalværdien af alle selskabets øjeblikkelige og fremtidige forpligtelser.

Nettopassivet for månedlige ydelser beregnes, som om ydelserne forfaldt kontinuert.

1.1.3.2 Præmiebetalingsrente

Ved præmiebetalingsrenten for en forsikring eller forsikringsdel forstås kapitalværdien pr. 1 krone præmiebetaling.

Uanset at betalingerne foregår månedligt beregnes kapitalværdierne som om de forfaldt kontinuert.

1.1.3.3 Kontinuert nettopræmie

Den kontinuerte nettopræmie $\overline{\pi}$ bestemmes som forholdet mellem nettopassivet og præmiebetalingsrenten, begge dele beregnet ved tegningen.

1.1.3.4 Nettoindskud

Nettoindskuddet I^N bestemmes som nettopassivet ved tegningen.

1.1.3.5 Nettoreserve

Nettoreserven beregnes som nettopassivet med fradrag af den kontinuerte nettopræmie multipliceret med præmiebetalingsrenten.

1.1.3.6 Generelle begrænsninger

En forsikring må ikke opbygges således, at dens nettoreserve på noget tidspunkt kan blive negativ. Dog har medlemmerne ret til bidragsfri dækning i overensstemmelse med Pensionsvilkårene, selv om dette skulle medføre, at nettoreserven er negativ efter udløbet af den bidragsfri periode.

En forsikring, der indeholder invaliditetsydelse, må ikke være således opbygget, at nettoreserven kan falde ved invaliditetens indtræden, eller således opbygget, at nettoreserven kan stige ved reaktivering.

1.1.4 Bruttogrundlag

1.1.4.1 Præmie og indskud

Ved præmie forstås enhver fremtidig i policen forudsat indbetaling samt den del af første indbetaling, der svarer til de fremtidige i policen forudsatte indbetalinger.

Andre indbetalinger er indskud.

Præmier betegnes i det følgende som bidrag.

1.1.4.2 Bruttobidrag og bruttoindskud

Det månedlige bidrag fastsættes til

$$\frac{p}{12} = \frac{\bar{\pi}}{12 \cdot (1 - \text{Adm})}$$

hvor Adm er en omkostningsparameter og $\bar{\pi}$ antages at være det kontinuert indbetalte bidrag.

Bidraget indbetales månedligt bagud.

Bruttoindskuddet I^B beregnes ved

$$I^B = I^N / (1 - \text{Adm}^I), \text{ hvor } \text{Adm}^I \text{ er en omkostningsparameter for indskud.}$$

Det månedlige bidrag fastsættes til

$$\frac{p}{12} = \frac{\bar{\pi}}{12 \cdot 0,95} \text{ frem til 31.12.1997}$$

For medlemmer oprindeligt optaget i Pensionskassen for Socialrådgivere og Socialpædagoger fra 1.1.1998 til 1.1.2006 og for bidragsstigninger fra medlemmer oprindeligt optaget i Pensionskassen for Socialrådgivere og Socialpædagoger:

Pensionskassen for Socialrådgivere, Socialpædagoger og Kontorpersonale

$$\frac{p}{12} = \frac{1,04 \cdot \bar{\pi}}{12 \cdot 0,95} \text{ fra 1.1.1998 – 31.3.2003}$$

$$\frac{p}{12} = \frac{1,04 \cdot \bar{\pi}}{12 \cdot 0,89} \text{ fra 1.4.2003 – 31.12.2005}$$

$$\frac{p}{12} = \frac{1,04 \cdot \bar{\pi}}{12 \cdot 0,89} \text{ fra 1.1.2006 for medlemmer optaget før 2006}$$

Undtaget medlemmer, der har valgt sig over på samme grundlag som medlemmer optaget fra og med 1.1.2006 samt bidrag, der indbetales til grundlag gældende fra og med 1.1.2006, jf. afsnit 1.7.

For medlemmer oprindeligt optaget i Pensionskassen for Kontorpersonale fra 1.1.1998 til 1.1.2006 og for bidragsstigninger fra medlemmer oprindeligt optaget i Pensionskassen for Kontorpersonale:

$$\frac{p}{12} = \frac{\bar{\pi}}{12 \cdot 0,95} \text{ fra 1.1.1998 til 1.4.2003}$$

$$\frac{p}{12} = \frac{\bar{\pi}}{12 \cdot 0,89} \text{ fra 1.4.2003 til 1.1.2006}$$

Undtaget medlemmer, der har valgt sig over på samme grundlag som medlemmer optaget fra og med 1.1.2006 samt bidrag, der indbetales til grundlag gældende fra og med 1.1.2006, jf. afsnit 1.7

Gældende fra 1.1.2006 for medlemmer optaget i såvel Pensionskassen for Socialrådgivere og Socialpædagoger, Pensionskassen for Kontorpersonale som Pensionskassen for Socialrådgivere, Socialpædagoger og Kontorpersonale:

$$\frac{p}{12} = \frac{\bar{\pi}}{12 \cdot 0,89} \text{ fra 1.1.2006 for medlemmer optaget fra og med 1.1.2006 samt bidrag,}$$

der indbetales til grundlag gældende fra og med 1.1.2006, jf. afsnit 1.7.

Bruttoindskuddet I^B beregnes ved

$$I^B = I^N / 0,95 \text{ for indskud før 1.1.1998}$$

For medlemmer oprindeligt optaget i Pensionskassen for Socialrådgivere og Socialpædagoger fra 1.1.1998 til 1.1.2006.

$$I^B = I^N \cdot 1,04 / 0,95 \text{ for indskud 1.1.1998 – 31.3.2003}$$

Pensionskassen for Socialrådgivere, Socialpædagoger og Kontorpersonale

$I^B = I^N \cdot 1,04/0,93$ for indskud 1.4.2003 - 31.12.2005

$I^B = I^N \cdot 1,04/0,93$ for indskud fra 1.1.2006 – 1.7.2007 for medlemmer optaget før 1.1.2006

Undtaget medlemmer, der har valgt sig over på samme grundlag som medlemmer optaget fra og med 1.1.2006 samt indskud, der indbetales til grundlag gældende fra og med 1.1.2006, jf. afsnit 1.7.

For medlemmer oprindeligt optaget i Pensionskassen for Kontorpersonale fra 1.1.1998.

$I^B = I^N / 0,95$ for indskud fra 1.1.1998 til 1.4.2003.

$I^B = I^N / 0,93$ for indskud fra 1.4.2003.

Gældende fra 1.1.2006 for medlemmer optaget i såvel Pensionskassen for Socialrådgivere og Socialpædagoger, Pensionskassen for Kontorpersonale som Pensionskassen for Socialrådgivere, Socialpædagoger og Kontorpersonale:

$I^B = I^N / 0,93$

I følgende tilfælde:

- ved indskud i henhold til en overførselsaftale fra en anden pensionskasse eller et livsforsikringsselskab
- ved overførsel af en obligatorisk skattekode 1-ordning fra en anden pensionskasse eller et andet livsforsikringsselskab i forbindelse med et jobskifte
- når en fratrædelsesgodtgørelse overføres fra en tjenestemandsansættende myndighed i forbindelse med et stillingsskift, som medfører pligt til optagelse i pensionskassen

gælder

For medlemmer oprindeligt optaget i Pensionskassen for Socialrådgivere og Socialpædagoger:

$I^B = 1,04 \cdot I^N$ for indskud i perioden 1.1.1998 – 31.12.2006

$I^B = 1,04 \cdot I^N$ for indskud fra 1.1.2006 for medlemmer optaget før 2006

Undtaget medlemmer, der har valgt sig over på samme grundlag som medlemmer optaget fra og med 1.1.2006 samt bidrag, der indbetales til grundlag gældende fra og med 1.1.2006, jf. afsnit 1.7

$I^B = I^N$ for indskud fra 1.1.2006 for medlemmer optaget efter 1.1.2006

For medlemmer oprindeligt optaget i Pensionskassen for Kontorpersonale:

$$I^B = I^N$$

Indskuddet beregnes i alle tilfælde på pensionskassens nytegningsgrundlag.

1.1.4.3 Fripolice

Der henvises til pkt. 6.1.

1.1.4.4 Udtrædelsesgodtgørelse.

Der henvises til de til enhver tid gældende pensionsvilkår og vilkår for supplerende opsparring.

Reglerne for beregning af udtrædelsesgodtgørelsen er beskrevet i pkt. 6.2.

1.1.5 Nettopassiver for etlivsforsikringer

x betegner fyldt alder for en mand.

y betegner fyldt alder for en kvinde.

1.1.5.1 Nettopassiv for etlivsforsikringer uden invaliditetsydelse

I det generelle udtryk for nettopassivet for etlivsforsikringer uden invaliditetsydelser indgår følgende betegnelser:

$S_{x+\theta}^d$ betegner nettopassivet ved forsikredes død i alder $x + \theta$

S_{x+n} betegner nettopassivet ved forsikredes oplevelse af alder $x+n$.

$$K(x, n) = \int_0^n \frac{D_{x+\theta}}{D_x} \cdot \mu_{x+\theta} \cdot S_{x+\theta}^d d\theta + \frac{D_{x+n}}{D_x} \cdot S_{x+n}$$

For ikke forklaret notation henvises til formelgrundlaget i afsnit 1.1.12.1.

1.1.5.2 Nettopassiv for etlivsforsikringer med invaliditetsydelse

I det generelle udtryk for nettopassivet for etlivsforsikringer med invaliditetsydelser indgår følgende betegnelser:

$S_{x+\theta}^{ad}$ betegner nettopassivet ved forsikredes død i alder $x + \theta$ som aktiv.

$S_{x+\theta}^{ai}$ betegner nettopassivet ved forsikredes invaliditet i alder $x + \theta$.

S_{x+n}^a betegner nettopassivet ved forsikredes oplevelse af alder $x+n$ som aktiv.

$S_{x+\tau}^{id}(x + \theta)$ betegner nettopassivet ved forsikredes død i alder $x + \tau$ som invalid, givet at invaliditeten er indtrådt i alder $x + \theta$.

$S_{x+n}^i(x+\theta)$ betegner nettopassivet ved forsikredes oplevelse af alder $x+n$ som invalid, givet at invaliditeten er indtrådt i alder $x+\theta$.

$Y_{x+\tau}^i(x+\theta)d\tau$ betegner invaliditetsydelse mellem alder $x+\tau$ og $x+\tau+d\tau$, givet at invaliditeten er indtrådt i alder $x+\theta$.

$S_{x+\theta}^{ii}$ betegner engangsydelse ved varig invaliditet i alder $x+\theta$.

For nettopassiver og ydelser gælder begrænsninger som nævnt i 1.1.5.4.

$$K\left(\begin{matrix} a \\ x, n \end{matrix}\right) = \int_0^n \frac{D_{x+\theta}^a}{D_x^a} (\mu_{x+\theta}^{ad} \cdot S_{x+\theta}^{ad} + \mu_{x+\theta}^{ai} \cdot S_{x+\theta}^{ai}) d\theta + \frac{D_{x+n}^a}{D_x^a} S_{x+n}^a$$

hvor

$$S_{x+\theta}^{ai} = S_{x+\theta}^{ii} + \int_{\theta}^n \frac{D_{x+\tau}^i}{D_{x+\theta}^i} \cdot \mu_{x+\tau}^{id} \cdot S_{x+\tau}^{id}(x+\theta) d\tau + \frac{D_{x+n}^i}{D_{x+\theta}^i} \cdot S_{x+n}^i(x+\theta) + \int_{\theta}^n \frac{D_{x+\tau}^i}{D_{x+\theta}^i} \cdot Y_{x+\tau}^i(x+\theta) d\tau$$

1.1.5.3 Sammenhængen mellem 1.1.5.1. og 1.1.5.2.

Såfremt

$$S_{x+\theta}^{ii} = 0$$

$$Y_{x+\tau}^i(x+\theta) = 0$$

$$S_{x+\tau}^d = S_{x+\tau}^{ad} = S_{x+\tau}^{id}(x+\theta) \quad \text{og}$$

$$S_{x+n} = S_{x+n}^a = S_{x+n}^i(x+\theta)$$

for $0 < \theta < \tau < n$

er 1.1.5.1. og 1.1.5.2. identiske.

1.1.5.4 Generelle begrænsninger

De i pkt. 1.1.5.1. og 1.1.5.2. anførte nettopassiver og ydelser skal alle være ikke-negative.

For de i pkt. 1.1.5.2. anførte nettopassiver og ydelser skal endvidere gælde:

$$S_{x+\tau}^{id}(x+\theta) \leq S_{x+\tau}^{ad} \quad \text{for } x+\theta \leq 60 \text{ og for hvert } \tau > \theta$$

$$S_{x+\tau}^{id}(x+\theta) = S_{x+\tau}^{ad} = S_{x+\tau}^d \quad \text{for } x+\theta > 60 \text{ og for hvert } \tau > \theta$$

$$S_{x+n}^i(x+\theta) = S_{x+n}^a = S_{x+n} \quad \text{for } x+\theta > 60 \text{ og for hvert } n > \theta$$

$$S_{x+\theta}^{ii} = 0 \quad \text{for } x+\theta > 60$$

1.1.6 Nettopassiver for tolivsforsikringer

For ikke forklaret notation henvises til formelgrundlaget i afsnit 1.1.12.5.

1.1.6.1 Nettopassiv for tolivsforsikringer uden invaliditetsydelse

I det generelle udtryk for nettopassivet for tolivsforsikringer uden invaliditetsydelse indgår følgende betegnelser:

$T_{x_1+\theta, x_2+\theta}^d$ er nettopassivet ved x_1 's død i alder $x_1 + \theta$ betinget af, at x_2 lever på dette tidspunkt.

$T_{x_2+\theta, x_1+\theta}^d$ er nettopassivet ved x_2 's død i alder $x_2 + \theta$, betinget af, at x_1 lever på dette tidspunkt.

T_{x_1+n, x_2+n} er nettopassivet ved x_1 's oplevelse af alder $x_1 + n$, betinget af, at x_2 lever på dette tidspunkt.

$$K(x_1, x_2, n) = \int_0^n \frac{D_{x_1+\theta, x_2+\theta}}{D_{x_1, x_2}} \cdot (\mu_{x_1+\theta} \cdot T_{x_1+\theta, x_2+\theta}^d + \mu_{x_2+\theta} \cdot T_{x_2+\theta, x_1+\theta}^d) d\theta \\ + \frac{D_{x_1+n, x_2+n}}{D_{x_1, x_2}} \cdot T_{x_1+n, x_2+n}$$

1.1.6.2 Nettopassiv for tolivsforsikringer med invaliditetsydelse

Tolivsforsikringer kan indeholde invaliditetsydelse af samme art som etlivsforsikringer, dog må der kun udløses ydelser ved en af de to forsikredes invaliditet. Den af de forsikrede, ved hvis invaliditet der kan udløses ydelser, betegnes i det følgende x_1 , mens den forsikrede, ved hvis invaliditet der ikke kan udløses ydelser, betegnes x_2 . Såvel x_1 som x_2 kan være mand eller kvinde.

I det generelle udtryk for nettopassivet for tolivsforsikringer med invaliditetsydelse indgår følgende betegnelser:

$T_{x_1+\theta, x_2+\theta}^{ad}$ er nettopassivet ved x_1 's død som aktiv i alder $x_1 + \theta$ betinget af, at x_2 lever på dette tidspunkt.

$T_{x_1+\theta, x_2+\theta}^{ai}$ er nettopassivet ved x_1 's invaliditet i alder $x_1 + \theta$ betinget af, at x_2 lever på dette tidspunkt.

$T_{x_2+\theta, x_1+\theta}^{d, a}$ er nettopassivet ved x_2 's død i alder $x_2 + \theta$, betinget af, at x_1 lever som aktiv på dette tidspunkt.

T_{x_1+n, x_2+n}^a er nettopassivet ved x_1 's oplevelse af alder $x_1 + n$ som aktiv, betinget af, at x_2 lever på dette tidspunkt.

$T_{x_1+\tau, x_2+\tau}^{id}(x_1 + \theta)$ er nettopassivet ved x_1 's død som invalid i alder $x_1 + \tau$, betinget af, at x_2 lever på dette tidspunkt, givet at invaliditeten er indtrådt i alder $x_1 + \theta$.

$T_{x_2+\tau, x_1+\tau}^{d, i}(x_1 + \theta)$ er nettopassivet ved x_2 's død som invalid i alder $x_2 + \tau$, betinget af, at x_1 lever som invalid på dette tidspunkt, givet at invaliditeten er indtrådt i alder $x_1 + \theta$.

$T_{x_1+n, x_2+n}^i(x_1 + \theta)$ er nettopassivet ved x_1 's oplevelse af alder $x_1 + n$ som invalid, betinget af, at x_2 lever på dette tidspunkt, givet at invaliditeten er indtrådt i alder $x_1 + \theta$.

$S_{x+\theta}^{ii}$ og $Y_{x_1+\tau}^i(x_1 + \theta)$ er defineret i pkt. 1.1.5.2.

For nettopassiver og ydelser gælder begrænsninger som nævnt i 1.1.6.4.

$$K \begin{pmatrix} a \\ x_1, x_2, n \end{pmatrix} = \int_0^n \frac{D_{x_1+\theta, x_2+\theta}^a}{D_{x_1, x_2}^a} \left(\mu_{x_1+\theta}^{ad} \cdot T_{x_1+\theta, x_2+\theta}^{ad} + \mu_{x_1+\theta}^{ai} \cdot T_{x_1+\theta, x_2+\theta}^{ai} \right. \\ \left. + \mu_{x_2+\theta}^{id} \cdot T_{x_2+\theta, x_1+\theta}^{d, a} \right) d\theta + \frac{D_{x_1+n, x_2+n}^a}{D_{x_1, x_2}^a} \cdot T_{x_1+n, x_2+n}^a$$

hvor

$$T_{x_1+\theta, x_2+\theta}^{ai} = S_{x_1+\theta}^{ii} + \int_0^n \frac{D_{x_1+\tau, x_2+\tau}^i}{D_{x_1+\theta, x_2+\theta}^i} \left(\mu_{x_1+\tau}^{id} \cdot T_{x_1+\tau, x_2+\tau}^{id}(x_1 + \theta) \right. \\ \left. + \mu_{x_2+\tau}^{d, i} \cdot T_{x_2+\tau, x_1+\tau}^{d, i}(x_1 + \theta) \right) d\tau \\ + \frac{D_{x_1+n, x_2+n}^i}{D_{x_1+\theta, x_2+\theta}^i} \cdot T_{x_1+n, x_2+n}^i(x_1 + \theta) \\ + \int_0^n \frac{D_{x_1+\tau, x_2+\tau}^i}{D_{x_1+\theta, x_2+\theta}^i} \cdot Y_{x_1+\tau}^i(x_1 + \theta) d\tau$$

1.1.6.3 Sammenhængen mellem 1.1.6.1. og 1.1.6.2.

Såfremt

$$S_{x_1+\theta}^{ii} = 0$$

$$Y_{x_1+\tau}^i(x_1 + \theta) = 0$$

$$T_{x_1+\tau, x_2+\tau}^d = T_{x_1+\tau, x_2+\tau}^{ad} = T_{x_1+\tau, x_2+\tau}^{id}(x_1 + \theta)$$

$$T_{x_1+n, x_2+n} = T_{x_1+n, x_2+n}^a = T_{x_1+n, x_2+n}^i(x_1 + \theta)$$

$$T_{x_2+\tau, x_1+\tau}^d = T_{x_2+\tau, x_1+\tau}^{da} = T_{x_2+\tau, x_1+\tau}^{di}(x_1 + \theta)$$

for $0 < \theta < \tau < n$,

er 1.1.6.1. og 1.1.6.2. identiske.

1.1.6.4 Generelle begrænsninger

De i pkt. 1.1.6.1. og 1.1.6.2. anførte nettopassiver og ydelser skal alle være ikke-negative.

For de i pkt. 1.1.6.2. anførte nettopassiver og ydelser skal endvidere gælde:

$$T_{x_1+\tau, x_2+\tau}^{id}(x_1 + \theta) \leq T_{x_1+\tau, x_2+\tau}^{ad} \text{ for } x_1 + \theta \leq 60 \text{ og for ethvert } \tau > \theta$$

$$T_{x_1+\tau, x_2+\tau}^{id}(x_1 + \theta) = T_{x_1+\tau, x_2+\tau}^{ad} = T_{x_1+\tau, x_2+\tau}^d \text{ for } x_1 + \theta > 60 \text{ og for ethvert } \tau > \theta$$

$$T_{x_1+n, x_2+n}^i(x_1 + \theta) = T_{x_1+n, x_2+n}^a = T_{x_1+n, x_2+n} \text{ for } x_1 + \theta > 60 \text{ og for ethvert } n > \theta$$

$$S_{x_1+\theta}^{\ddot{u}} = 0 \text{ for } x_1 + \theta > 60$$

Endelig skal nettopassiverne for den etlivsforsikring, der er tilbage i tilfælde af x_2 's død på et vilkårligt tidspunkt, opfylde de generelle begrænsninger i pkt. 1.1.5.4.

1.1.7 Betalingsrente

Etlivsforsikringer med invaliditetsydelse tegnes altid med ret til præmiefritagelse ved invaliditet. Tolivsforsikringer med invaliditetsydelse tegnes altid med ret til præmiefritagelse ved x_1 's invaliditet.

Forsikringer uden invaliditetsydelse tegnes som hovedregel ligeledes med ret til præmiefritagelse ved invaliditet. Disse forsikringer kan dog tegnes uden ret til præmiefritagelse ved invaliditet, dersom følgende betingelse er opfyldt:

Forsikredes helbred eller erhverv bevirker, at forsikring med ret til præmiefritagelse ved invaliditet ikke kan tilbydes, ej heller efter bestemmelserne i pkt. 1.1.10.

1.1.7.1 Præmiebetalingsrente for etlivsforsikringer uden præmiefritagelse ved invaliditet

$$\bar{a}(x, r) = \int_0^r \frac{D_{x+\theta}}{D_x} d\theta = \frac{\bar{N}_x - \bar{N}_{x+r}}{D_x}$$

1.1.7.2 Præmiebetalingsrente for etlivsforsikringer med præmiefritagelse ved invaliditet

$$\bar{a}^a(x, r) = \int_0^r \frac{D_{x+\theta}^a}{D_x^a} d\theta = \frac{\bar{N}_x^a - \bar{N}_{x+r}^a}{D_x^a}$$

1.1.7.3 Præmiebetalingsrente for tolivsforsikringer uden præmiefritagelse ved invaliditet

$$\bar{a}(x_1, x_2, r) = \int_0^r \frac{D_{x_1+\theta, x_2+\theta}}{D_{x_1, x_2}} d\theta = \frac{\bar{N}_{x_1, x_2} - \bar{N}_{x_1+r, x_2+r}}{D_{x_1, x_2}}$$

1.1.7.4 Præmiebetalingsrente for tolivsforsikringer med præmiefritagelse ved x_1 's invaliditet

$$\bar{a} \left(\begin{matrix} a \\ x_1, x_2, r \end{matrix} \right) = \int_0^r \frac{D_{x_1+\theta, x_2+\theta}^a}{D_{x_1, x_2}^a} d\theta = \frac{\bar{N}_{x_1, x_2}^a - \bar{N}_{x_1+r, x_2+r}^a}{D_{x_1, x_2}^a}$$

1.1.8 Bestemmelser vedrørende kollektive forsikringer

En ægtefælle er berettiget til ægtefællepension, hvis ægteskabet er indgået før medlemmet er overgået til alderspension, og ægteskabet på dødsfaldstidspunktet har bestået i 3 måneder. 3-månedersfristen gælder dog ikke, hvis døden skyldes et ulykkestilfælde eller en akut infektionssygdom.

En samlever er berettiget til samleverpension, hvis denne er noteret, før medlemmet er overgået til alderspension, og noteringen er sket mere end 3 måneder før dødsfaldstidspunktet. 3-månedersfristen gælder dog ikke, hvis døden skyldes et ulykkestilfælde eller en akut infektionssygdom. Medlemmet og samleveren skal have haft fælles bopæl uafbrudt i mindst 2 år på tidspunktet for medlemmets død.

1.1.8.1 Beregningsregler vedrørende de enkelte kollektive ydelser

De i nedenstående formler indgående betegnelser er defineret i pkt. 1.2.1.4 m.fl.

Den forsikrede person betegnes x , mens den til ægtefællepension berettigede person betegnes η

l' og l'' er dekrementfunktioner, svarende til intensiteterne γ_x og σ_x mens l er dekrementfunktionen svarende til normal dødeligheden for η , jvf. pkt. 1.2.0.

Pensionskassen for Socialrådgivere, Socialpædagoger og Kontorpersonale

$\Phi(\eta | x)d\eta$ betegner sandsynligheden for, at en x -årig forsikret, der overgår til tilstand G, starter i et pensionsberettigende forhold med en person med alder i intervallet fra η til $\eta+d\eta$.

Alderen η er normalt fordelt med middelværdi λx og spredning sx .

$u_v(x)$ betegner sandsynligheden for, at en x -årig forsikret befinder sig i tilstand U efter at have været i tilstand G netop v gange ($v=1,2,3\dots$).

$g_v(\eta | x)d\eta$ betegner sandsynligheden for, at en x -årig forsikret befinder sig i tilstand G for v -te gang ($v=1,2,3\dots$) og er i et pensionsberettigende forhold med en person med alder i intervallet fra η til $\eta+d\eta$.

$u_v(x)$ og $g_v(\eta | x)$ bestemmes rekursivt ved:

$$u_0(x) = \frac{1 - \gamma}{1 - \gamma a} \quad \text{hvor } a = \begin{cases} 15 & \text{for mandlige forsikrede} \\ 12 & \text{for kvindelige forsikrede} \end{cases}$$

$$g_v(\eta | x) = \int_a^x u_{v-1}(\xi) \cdot \gamma_\xi \cdot \varphi(\xi + \eta - x | \xi) \cdot \frac{1 - \gamma}{1 - \gamma a} \cdot \frac{1 - \gamma}{1 - \gamma a} d\xi$$

$$u_v(x) = \int_{-\infty}^{\infty} d\eta \int_a^x g_v(\xi + \eta - x | \xi) \cdot (\sigma_\xi + \mu_{\xi + \eta - x}) \cdot \frac{1 - \gamma}{1 - \gamma a} d\xi$$

Herefter bestemmes:

$$g_x = \sum_{v=1}^{\infty} \int_{-\infty}^{\infty} g_v(\eta | x) d\eta$$

$$h_x = f \cdot g_x$$

hvor $f=1,05$ for mænd mens $f=1,117$ for kvinder.

$$f(\eta | x) = \frac{1}{g_x} \cdot \sum_{v=1}^{\infty} g_v(\eta | x)$$

For grundlag F02 gælder, at

$$h_x = \begin{cases} 1 & \text{for } x \leq 55 \\ 1 - \frac{1 - 0,60803 \cdot f}{10} \cdot (x - 55) & \text{for } 56 \leq x \leq 64 \\ 0,60803 \cdot f & \text{for } x \geq 65 \\ 0,60803 \cdot \frac{1_{x+1}^{(2)}}{1_{70+1}^{(2)}} \cdot f & \text{for } 70 < x \end{cases}$$

$$\text{og } g_x = h_x / f$$

Ægtefællen/samleveren betragtes altid som 1 år ældre end medlemmet.

Parameteren f er som defineret tidligere, $f=1,117$.

For grundlag F06, 07, S14, S20 og OS24 gælder, at

$$h_x = \begin{cases} 1 & \text{for } x \leq 55 \\ 1 - \frac{1 - 0,67144 \cdot f}{10} \cdot (x - 55) & \text{for } 55 < x \leq 65 \\ 0,67144 \cdot f & \text{for } 65 < x \leq 70 \\ 0,67144 \cdot \frac{1_{x+1}^{(2)}}{1_{70+1}^{(2)}} \cdot f & \text{for } 70 < x \end{cases}$$

$$\text{og } g_x = h_x / f$$

Ægtefællen/samleveren betragtes altid som 1 år ældre end medlemmet.

Parameteren f er som defineret tidligere, $f = 1,117$.

1.1.9 Tilladte grundformer

Grundformerne er alle opbygget ud fra de generelle nettopassiver i punkterne 1.1.5. og 1.1.6.

Oversigt over grundformerne

Nettopassiver uden kollektive elementer og uden invaliditetsydelse, beregnet ud fra pkt. 1.1.5.1.

Sumforsikringer

- 110 Livsvarig livsforsikring
- 115 Ophørende livsforsikring
- 125 Livsbetinget livsforsikring
- 135 Sempel kapitalforsikring
- 136 Sempel kapitalforsikring med udbetaling ved død

Rateforsikringer

- 165 Ophørende livsforsikring i rater
- 175 Livsbetinget livsforsikring i rater
- 185 Simpel kapitalforsikring i rater
- 186 Simpel kapitalforsikring i rater med udbetaling ved død

Renteforsikringer

- 210 Livsvarig livrente
- 211 Opsat livrente
- 212 Straks begyndende livrente
- 215 Ophørende livrente
- 216 Opsat, ophørende livrente
- 217 Straks begyndende, ophørende livrente
- 219 Livsvarig livrente med garanti og depotsikring frem til udløb
- 225 Supplerende ydelse
- 226 Supplerende ydelse
- 235 Arverente
- 240 Individuel børnerente
- 250 Individuel waisenrente
- 265 Opsat arverente med straks begyndende risiko
- 275 Kunstig arverente

Nettopassiver uden kollektive elementer, men med invaliditetsydelse, beregnet ud fra pkt.1.1.5.2.

Sumforsikringer

- 315 Invalidesum

Renteforsikringer

- 414 Livsvarig invaliderente med ophørende risiko
- 415 Ophørende invaliderente
- 416 Ophørende invaliderente, fleksordning
- 419 Ophørende invaliderente med ophørende risiko

Nettopassiver for to-livsforsikringer, beregnet ud fra pkt. 1.1.6.1.

Sumforsikringer

- 510 Livsvarig livsforsikring på kortest liv
- 515 Ophørende livsforsikring på kortest liv
- 525 Livsbetinget livsforsikring på to liv
- 530 Livsvarig overlevelsesforsikring
- 535 Ophørende overlevelsesforsikring

Renteforsikringer

Pensionskassen for Socialrådgivere, Socialpædagoger og Kontorpersonale

610	Livsvarig overlevelsere
612	Livsvarig overlevelsere med ophørende risiko
615	Ophørende overlevelsere
617	Ophørende overlevelsere med ophørende risiko
620	Kunstig overlevelsere
630	Opsat, livsvarig overlevelsere med straks begyndende risiko
635	Opsat, ophørende overlevelsere med straks begyndende risiko
645	Arverente på kortest liv
655	Arverente på længst liv
660	Livsvarig livrente på kortest liv
661	Opsat, livsvarig livrente på kortest liv
665	Ophørende livrente på kortest liv
666	Opsat, ophørende livrente på kortest liv

Nettopassiver med kollektive elementer, men uden invaliditetsydelse, beregnet ud fra pkt. 1.1.6.1.

Sumforsikring

714	Kollektiv ophørende livsforsikring til ugifte uden noteret samlever
715	Kollektiv ophørende livsforsikring til ugifte
725	Kollektiv livsbetinget livsforsikring til ugifte

Renteforsikringer

810	Livsvarig kollektiv ægtefællepension
811	Alderspensionstillæg til ugifte
812	10-årig kollektiv ægtefællepension
814	Kollektiv ægtefællepension knyttet til ophørende alderspension løbende til folkepensioneringsalderen s
815	Ophørende kollektiv ægtefællepension
820	Kollektiv kunstig ægtefællepension
830	Livsvarig kollektiv ægtefælle-/samleverpension
831	Alderspensionstillæg til ugifte uden noteret samlever
832	10-årig kollektiv ægtefælle-/samleverpension
834	Kollektiv ægtefælle-/samleverpension knyttet til ophørende alderspension løbende til folkepensioneringsalderen s
840	Kollektiv børnerente
850	Kollektiv waisenrente
851	Kollektiv waisenrente knyttet til ophørende alderspension løbende til folkepensioneringsalderen s

Nettopassiver med kollektive ydelse, og med invaliditetsydelse, beregnet ud fra pkt. 1.1.6.2

Renteforsikringer

945	Kollektiv børnerente med udbetaling fra forsørgerens død, invaliditet eller alderspensioner
946	Kollektiv børnerente med udbetaling under forsørgerens alderspension til alder s eller ved forsørgerens død

Nettopassiver uden kollektive elementer og uden invaliditetsydelse, beregnet ud fra pkt. 1.1.5.1.

Sumforsikringer

Sumforsikringer

110 Livsvarig livsforsikring

$$n \rightarrow \infty, S_{x+n}^d = 1$$

$$K_{110}(x) = \frac{\bar{M}_x}{D_x}$$

115 **Ophørende livsforsikring**

$$S_{x+n}^d = 1, S_{x+n} = 0$$

$$K_{115}(x,n) = \frac{\bar{M}_x - \bar{M}_{x+n}}{D_x}$$

125 **Livsbetiget livsforsikring**

$$S_{x+n}^d = 0, S_{x+n} = 1$$

$$K_{125}(x,n) = \frac{D_{x+n}}{D_x}$$

135 **Simpel kapitalforsikring**

$$S_{x+n}^d = v^{n-\theta}, S_{x+n} = 1$$

$$K_{135}(n) = v^n$$

136 **Simpel kapitalforsikring med udbetaling ved død**

$$S_{x+n}^d = v^{n-\theta}, S_{x+n} = 1$$

$$K_{136}(n) = v^n$$

Grundformen svarer til grundform 135, men opgøres og udbetales ved forsikredes død.

Rateforsikringer

165 **Ophørende livsforsikring i rater**

$$S_{x+\theta}^d = \bar{a}_{g|}, \quad S_{x+n} = 0$$
$$K_{165}(x,n,g) = \frac{\bar{M}_x - \bar{M}_{x+n}}{D_x} \cdot \bar{a}_{g|}$$

175 Livsbetinget livsforsikring i rater

$$S_{x+\theta}^d = 0, \quad S_{x+n} = \bar{a}_{g|}$$
$$K_{175}(x,n,g) = \frac{D_{x+n}}{D_x} \cdot \bar{a}_{g|}$$

185 Simple kapitalforsikring i rater

$$S_{x+\theta}^d = v^{n-\theta} \cdot \bar{a}_{g|}, \quad S_{x+n} = \bar{a}_{g|}$$
$$K_{185}(n,g) = v^n \cdot \bar{a}_{g|}$$

186 Simple kapitalforsikring i rater med udbetaling ved død

$$S_{x+\theta}^d = v^{n-\theta} \cdot \bar{a}_{g|}, \quad S_{x+n} = \bar{a}_{g|}$$
$$K_{186}(n,g) = v^n \cdot \bar{a}_{g|}$$

Grundformen svarer til en simpel kapitalforsikring i rater, men skal opgøres og udbetales ved død. Udbetalingen kan konverteres til g rater ved hjælp af annuitetsformlen med renten i.

Renteforsikringer

210 Livsvarig livrente

$$n = 0, \quad S_{x+0} = \bar{a}_x$$
$$K_{210}(x) = \bar{a}_x$$

211 Opsat livrente

$$S_{x+\theta}^d = 0, \quad S_{x+n} = \bar{a}_{x+n}$$
$$K_{211}(x,n) = \frac{\bar{N}_{x+n}}{D_x}$$

212 Straks begyndende livrente (ved forhøjet alderspension)

$$K_{212}(x,n) = \frac{\bar{N}_{(x-1/2)}}{D_{(x-1/2)}}$$

215 Ophørende livrente

$$n = 0, S_{x+0} = \bar{a}_{x:m|}$$

$$K_{215}(x,m) = \frac{\bar{N}_x - \bar{N}_{x+m}}{D_x}$$

216 Opsat, ophørende livrente

Livrenten udbetales i højst m år fra alder $x+n$ til alder $x+n+m$.

$$S_{x+\theta}^d = 0, S_{x+n} = \bar{a}_{x+n:m|}$$

$$K_{216}(x,n,m) = \frac{\bar{N}_{x+n} - \bar{N}_{x+n+m}}{D_x}$$

217 Straks begyndende, ophørende livrente (ved forhøjet alderspension)

$$K_{217}(x,n,m) = \frac{\bar{N}_{x-1/2+n} - \bar{N}_{x-1/2+n+m}}{D_{x-1/2}}$$

219 Livsvarig livrente med udbetalingsgaranti og depotsikring frem til udløb

$$S_{x+\theta}^d = \begin{cases} v^{n-\theta} \left(\bar{a}_{g|} + \frac{\bar{N}_{x+n+g}}{D_{x+n}} \right) & \text{for } \theta < n \\ \bar{a}_{g-\theta+n|} & \text{for } n \leq \theta < n+g \\ 0 & \text{for } \theta \geq g, \end{cases}$$

$$S_{x+n} = \bar{a}_{g|} + \frac{\bar{N}_{x+n+g}}{D_{x+n}}$$

$$K_{219}(x,n,g) = v^n \left(\bar{a}_{g|} + \frac{\bar{N}_{x+n+g}}{D_{x+n}} \right)$$

I opsparingsperioden er den identisk med en grundform 186 og under udbetaling en kombination af grundform 210 og 265.

226 Supplerende ydelse

Ydelsen udbetales i g år fra x 's død - udbetalingen ophører dog senest $r+g$ år efter tegningen.

I pkt. 1.1.5.1 sættes $n=r+g$.

$$S_{x+\theta}^d = \begin{cases} \bar{a}_{g|} & \text{for } \theta < r \\ \bar{a}_{(g-\theta+r)|} & \text{for } \theta \geq r, \end{cases}$$

$$S_{x+r+g} = 0$$

$$K_{225}(x,r,g) = \bar{a}_{g|} \cdot \frac{\bar{M}_x - \bar{M}_{x+r} + D_{x+r}}{D_x} - \frac{\bar{N}_{x+r} - \bar{N}_{x+r+g}}{D_x}$$

Den supplerende ydelse ($K_{225}(x,r,g)$) kan kun tegnes i kombination med enten

- 1) opsat livrente ($K_{211}(x,r)$) af mindst samme størrelse, eller
- 2) opsat ophørende livrente ($K_{216}(x,r,g)$) af mindst samme størrelse.

235 Arverente

$$S_{x+\theta}^d = \bar{a}_{(n-\theta)|} \quad S_{x+n} = 0$$

$$K_{235}(x,n) = \bar{a}_{n|} - \bar{a}_{x+n|}$$

240 Individuel børnerente

r betegner ophørsalderen for børnerenten, $r \leq 24$. Børnerenten ophører dog senest ved det enkelte barns død. Børnedødeligheden forudsættes at være 0, jvf. bestemmelserne for den tilsvarende kollektive ydelse, 840.

β = antal børn; $n_v = r - \text{det } v\text{'te barns alder}$, $v = 1, \dots, \beta$
 $n = \max(n_1, n_2, \dots, n_\beta)$

$$S_{x+\theta}^d = \sum_{\substack{v=1 \\ (n_v \geq \theta)}}^{\beta} \bar{a}_{(n_v-\theta)|} \quad S_{x+n} = 0$$

$$K_{240}(x, n_1, n_2, \dots, n_\beta, r) = \sum_{v=1}^{\beta} (\bar{a}_{n_v|} - \bar{a}_{x+n_v|})$$

Se endvidere pkt. 8.2.2. om grænsen for børnerentens størrelse.

250 Individuel waisenrente

r betegner ophørsalderen for waisenrenten, $r \leq 24$. Waisenrenten ophører dog senest ved det enkelte barns død, jvf. bestemmelserne for den tilsvarende kollektive ydelse, 850.

β = antal børn; $n_v = r - \text{det } v\text{'te barns alder, } v = 1, \dots, \beta$
 $n = \max(n_1, n_2, \dots, n_\beta)$

$$S_{x+\theta}^d = w \cdot \sum_{\substack{v=1 \\ (n_v \geq \theta)}}^{\beta} \bar{a}_{(n_v - \theta)}^{\uparrow} \quad S_{x+n} = 0$$

$$\begin{aligned} K_{250}(x, n_1, n_2, \dots, n_\beta, r) &= w \cdot \sum_{v=1}^{\beta} (\bar{a}_{n_v}^{\uparrow} - \bar{a}_{x+n_v}^{\uparrow}) \\ &= w \cdot K_{240}(x, n_1, n_2, \dots, n_\beta, r) \end{aligned}$$

$w = 0,05$ for mænd og $0,30$ for kvinder.

Ved tegning af forsikring med individuel waisenrente skal mindst en af følgende betingelser være opfyldt:

- Forsikringen er tegnet i henhold til en overenskomst, hvor der ikke kan vælges mellem tegning med og uden waisenrenter.
- Forsikringen omfatter ved etableringen overlevelsesrente. Såfremt overlevelsesrenten ved senere omskrivning bortfalder, skal den individuelle waisenrente også bortfalde, medmindre ændringen skyldes død eller skilsmisse.

265 Opsat arverente med straks begyndende risiko

Arverenteudbetalingen begynder ved x 's død, dog tidligst r år efter tegningen. Udbetalingen ophører $r+g$ år efter tegningen.

I pkt. 5.1.2. sættes $n=r+g$.

$$S_{x+\theta}^d = \begin{cases} v^{r-\theta} \cdot \bar{a}_g^{\uparrow} & \text{for } \theta < r \\ \bar{a}_{(r+g-\theta)}^{\uparrow} & \text{for } r \leq \theta < r+g, \end{cases} \quad S_{x+r+g} = 0$$

$$\begin{aligned} K_{265}(x, r, g) &= \bar{a}_{(r+g)}^{\uparrow} - \bar{a}_{x:(r+g)}^{\uparrow} - \bar{a}_r^{\uparrow} + \bar{a}_{x:r}^{\uparrow} \\ &= v^r \cdot \bar{a}_g^{\uparrow} - \frac{\bar{N}_{x+r} - \bar{N}_{x+r+g}}{D_x} \end{aligned}$$

275 Kunstig arverente

Arverenteudbetalingen begynder g år efter x 's død, dersom denne indtræffer inden r år efter tegningen. Udbetalingen ophører $r+g$ år efter tegningen.

I pkt. 5.1.2. sættes $n=r+g$.

$$S_{x+\theta}^d = \begin{cases} v^g \cdot \bar{a}_{(r-\theta)} & \text{for } \theta < r \\ 0 & \text{for } r \leq \theta < r + g \end{cases}, S_{x+r+g} = 0$$

$$K_{275}(x,r,g) = v^g \cdot (\bar{a}_{r-1} - \bar{a}_{x+r-1})$$

Den kunstige arverente ($K_{275}(x,r,g)$) kan kun tegnes i kombination med enten

- 1) ophørende livsforsikring i rater ($K_{185}(x,n,g)$) af mindst samme størrelse, eller
- 2) supplerende ydelse ($K_{225}(x,r,g)$) af mindst samme størrelse.

Nettopassiver uden kollektive elementer, men med invaliditetsydelse, beregnet ud fra pkt. 1.1.5.2.

Sumforsikring

315 Invalidesum

$$S_{x+\theta}^{ad} = 0, \quad S_{x+\theta}^{ai} = 1, \quad S_{x+n}^a = 0$$

$$K_{315} \left(\begin{matrix} a \\ x, n \end{matrix} \right) = \frac{\bar{M}_x^{ai} - \bar{M}_{x+n}^{ai}}{D_x^a}$$

Invalidesummen må ikke overstige 500.000 kr. pristalsreguleret. Dersom forsikringen er tegnet ifølge overenskomst mellem på den ene side forsikrings-selskabet og på den anden side arbejdsgiveren og evt. arbejdstageren, kan invalidesummen dog altid udgøre op til 5 gange invaliderenten.

Invalidesummen kan kun tegnes i kombination med anden grundform. Kombinationen må dog ikke alene indeholde grundformer med invaliditetsydelse (315, 414, 415 og 419).

Renteforsikringer

414 Livsvarig invaliderente med ophørende risiko

$$S_{x+\theta}^{ad} = 0, \quad S_{x+\theta}^{ai} = \bar{a}_{x+\theta}^i, \quad S_{x+n}^a = 0$$

$$K_{414} \left(\begin{matrix} a \\ x, n \end{matrix} \right) = \frac{\bar{N}_x^{ai} - \bar{N}_{x+n}^{ai}}{D_x^a}$$

Begrænsningen i pkt. 5.4.0. sidste linje gælder ikke for denne grundform.

415 Ophørende invaliderente

$$S_{x+\theta}^{ad} = 0, \quad S_{x+\theta}^{ai} = \bar{a}_{x+\theta:(n-\theta)}^i, \quad S_{x+n}^a = 0$$

$$K_{415} \left(\begin{matrix} a \\ x, n \end{matrix} \right) = \bar{a}_{x:n} - \bar{a}_{x:n}^a$$

416 Ophørende invaliderente, fleksordning
Svarer til grundform 215, ophørende livrente.

419 Ophørende invaliderente med ophørende risiko

Dersom forsikrede bliver invalid inden alder $x+n$, udbetales der en invaliderente fra invaliditetens indtræden og indtil alder $x+m$.

$$S_{x+\theta}^{ad} = 0, \quad S_{x+\theta}^{ai} = \bar{a}_{x+\theta:(m-\theta)}^i, \quad S_{x+n}^a = 0$$

$$K_{419} \left(\begin{matrix} a \\ x, n, m \end{matrix} \right) = \bar{a}_{x:m} - \frac{D_{x+n}^a}{D_x^a} \cdot \bar{a}_{x+n:(m-n)} - \bar{a}_{x:n}^a$$

Nettopassiver for tolivsforsikringer, beregnet ud fra pkt. 1.1.6.1.

Sumforsikringer

510 Livsvarig livsforsikring på kortest liv

$$n \rightarrow \infty, \quad T_{x_1+\theta, x_2+\theta}^d = 1, \quad T_{x_2+\theta, x_1+\theta}^d = 1$$

$$K_{510}(X_1, X_2) = \frac{\bar{M}_{x_1, x_2}}{D_{x_1, x_2}}$$

515 Ophørende livsforsikring på kortest liv

$$T_{x_1+\theta, x_2+\theta}^d = 1, \quad T_{x_2+\theta, x_1+\theta}^d = 1, \quad T_{x_1+n, x_2+n}^d = 0$$

$$K_{515}(X_1, X_2, n) = \frac{\bar{M}_{x_1, x_2} - \bar{M}_{x_1+n, x_2+n}}{D_{x_1, x_2}}$$

525 Livsbetinget livsforsikring på to liv

$$T_{x_1+\theta, x_2+\theta}^d = 0, \quad T_{x_2+\theta, x_1+\theta}^d = 0, \quad T_{x_1+n, x_2+n}^d = 1$$

$$K_{525}(X_1, X_2, n) = \frac{D_{x_1+n, x_2+n}}{D_{x_1, x_2}}$$

530 Livsvarig overlevelsesforsikring

$$n \rightarrow \infty, \quad T_{x_1+\theta, x_2+\theta}^d = 1, \quad T_{x_2+\theta, x_1+\theta}^d = 0$$

$$K_{530}(X_1, X_2) = \frac{\bar{M}_{x_1, x_2}^1}{D_{x_1, x_2}}$$

535 Ophørende overlevelsesforsikring

$$T_{x_1+\theta, x_2+\theta}^d = 1, \quad T_{x_2+\theta, x_1+\theta}^d = 0, \quad T_{x_1+n, x_2+n} = 0$$

$$K_{535}(X_1, X_2, n) = \frac{\bar{M}_{x_1, x_2}^1 - \bar{M}_{x_1+n, x_2+n}^1}{D_{x_1, x_2}}$$

Renteforsikringer

610 Livsvarig overlevelsesrente

$$n \rightarrow \infty, \quad T_{x_1+\theta, x_2+\theta}^d = \bar{a}_{x_2+\theta}, \quad T_{x_2+\theta, x_1+\theta}^d = 0$$

$$K_{610}(X_1, X_2) = \bar{a}_{x_2} - \bar{a}_{x_1, x_2}$$

612 Livsvarig overlevelsesrente med ophørende risiko

$$T_{x_1+\theta, x_2+\theta}^d = \bar{a}_{x_2+\theta}, \quad T_{x_2+\theta, x_1+\theta}^d = 0, \quad T_{x_1+n, x_2+n} = 0$$

$$K_{612}(X_1, X_2, n) = \bar{a}_{x_2} - \bar{a}_{x_1, x_2} - \frac{D_{x_1+n, x_2+n}}{D_{x_1, x_2}} \cdot (\bar{a}_{x_2+n} - \bar{a}_{x_1+n, x_2+n})$$

615 Ophørende overlevelsesrente

$$T_{x_1+\theta, x_2+\theta}^d = \bar{a}_{x_2+\theta(n-\theta)]}, \quad T_{x_2+\theta, x_1+\theta}^d = 0, \quad T_{x_1+n, x_2+n} = 0$$

$$K_{615}(X_1, X_2, n) = \bar{a}_{x_2, n]} - \bar{a}_{x_1, x_2, n]}$$

617 Ophørende overlevelsesrente med ophørende risiko

Overlevelseshrenten udbetales til x_2 fra x_1 's død, hvis denne indtræffer inden alder x_1+n - udbetalingen ophører ved x_2 's død, dog senest m år efter tegningen, hvor $m > n$.

$$T_{x_1+\theta, x_2+\theta}^d = \bar{a}_{x_2+\theta; (m-\theta)} \quad , \quad T_{x_2+\theta, x_1+\theta}^d = 0 \quad , \quad T_{x_1+n, x_2+n} = 0$$

$$K_{617}(x_1, x_2, m, n) = \bar{a}_{x_2; m} - \bar{a}_{x_1, x_2; m} - \frac{D_{x_1+n, x_2+n}}{D_{x_1, x_2}} \cdot (\bar{a}_{x_2+n; (m-n)} - \bar{a}_{x_1+n, x_2+n; (m-n)})$$

620 Kunstig overlevelseshrente

Udbetalingen begynder:

- 1) g år efter x_1 's død, dersom denne indtræffer inden r år efter tegningen.
- 2) $r+g$ år efter tegningen, dersom x_1 's død indtræffer mellem r år og $r+g$ år efter tegningen.
- 3) straks ved x_1 's død, dersom denne indtræffer senere end $r+g$ år efter tegningen.

I alle tre tilfælde udbetales overlevelseshrenten livsvarigt til x_2 .

$$n \rightarrow \infty$$

$$T_{x_1+\theta, x_2+\theta}^d = \begin{cases} \frac{\bar{N}_{x_2+\theta+g}}{D_{x_2+\theta}} & \text{for } \theta < r \\ \frac{\bar{N}_{x_2+r+g}}{D_{x_2+\theta}} & \text{for } r \leq \theta < r+g, T_{x_2+\theta, x_1+\theta}^d = 0 \\ \frac{\bar{N}_{x_2+\theta}}{D_{x_2+\theta}} & \text{for } \theta \geq r+g \end{cases}$$

$$K_{620}(x_1, x_2, r, g) = \frac{D_{x_2+g}}{D_{x_2}} \cdot (\bar{a}_{x_2+g} - \bar{a}_{x_1, x_2+g; r}) - \frac{\bar{N}_{x_1+r+g, x_2+r+g}}{D_{x_1, x_2}}$$

Den kunstige overlevelseshrente må kun tegnes som led i en kombination af grundformer mindst bestående af opsat livrente ($K_{211}(x_1, r)$) supplerende ydelse ($K_{225}(x_1, r, g)$) og kunstig overlevelseshrente ($K_{620}(x_1, x_2, r, g)$). Den kunstige overlevelseshrente må ikke overstige hverken den opsatte livrente eller supplerende ydelse.

630 Opsat, livsvarig overlevelseshrente med straks begyndende risiko

Overlevelseshrenten udbetales livsvarigt til x_2 fra x_1 's død - udbetalingen starter dog tidligst r år efter tegningen.

$$n \rightarrow \infty$$

$$T_{x_1+\theta, x_2+\theta}^d = \begin{cases} \frac{\bar{N}_{x_2+r}}{D_{x_2+\theta}} & \text{for } \theta < r, \\ \bar{a}_{x_2+\theta} & \text{for } \theta \geq r, \end{cases}, \quad T_{x_2+\theta, x_1+\theta}^d = 0$$

$$K_{630}(X_1, X_2, r) = \frac{\bar{N}_{x_2+r}}{D_{x_2}} - \frac{\bar{N}_{x_1+r, x_2+r}}{D_{x_1, x_2}}$$

635 Opsat, opførende overlevelsesrente med straks begyndende risiko

Udbetaling af overlevelsesrenten starter ved x_1 's død, dog tidligst r år efter tegningen - udbetalingen ophører ved x_2 's død, dog senest n år efter tegningen.

$$T_{x_1+\theta, x_2+\theta}^d = \begin{cases} \frac{\bar{N}_{x_2+r} - \bar{N}_{x_2+n}}{D_{x_2+\theta}} & \text{for } \theta < r, \\ \bar{a}_{x_2+\theta:(n-\theta)} & \text{for } \theta \geq r, \end{cases}, \quad T_{x_2+\theta, x_1+\theta}^d = 0, \quad T_{x_1+n, x_2+n} = 0$$

$$K_{635}(X_1, X_2, n, r) = \frac{\bar{N}_{x_2+r} - \bar{N}_{x_2+n}}{D_{x_2}} - \frac{\bar{N}_{x_1+r, x_2+r} - \bar{N}_{x_1+n, x_2+n}}{D_{x_1, x_2}}$$

645 Arverente på kortest liv

Arverenteudbetalingen begynder ved første dødsfald blandt de forsikrede - udbetalingen ophører n år efter tegningen.

$$T_{x_1+\theta, x_2+\theta}^d = \bar{a}_{(n-\theta)} \text{ , } T_{x_2+\theta, x_1+\theta}^d = \bar{a}_{(n-\theta)} \text{ , } T_{x_1+n, x_2+n} = 0$$

$$K_{645}(X_1, X_2, n) = \bar{a}_{x_1} - \bar{a}_{x_1, x_2; n}$$

655 Arverente på længst liv

Arverenteudbetalingen begynder, når både x_1 og x_2 er døde - udbetalingen ophører n år efter tegningen.

$$T_{x_1+\theta, x_2+\theta}^d = \bar{a}_{(n-\theta)} - \bar{a}_{x_2+\theta:(n-\theta)} \text{ , } T_{x_2+\theta, x_1+\theta}^d = \bar{a}_{(n-\theta)} - \bar{a}_{x_1+\theta:(n-\theta)}$$

$$T_{x_1+n, x_2+n} = 0$$

$$K_{655}(X_1, X_2, n) = \bar{a}_{n} - \bar{a}_{x_1; n} - \bar{a}_{x_2; n} + \bar{a}_{x_1, x_2; n}$$

660 Livsvarig livrente på kortest liv

Livrenten udbetales, så længe både x_1 og x_2 er i live.

$$n=0, T_{x_1+0, x_2+0} = \bar{a}_{x_1, x_2}$$

$$K_{660}(x_1, x_2) = \bar{a}_{x_1, x_2}$$

661 Opsat, livsvarig livrente på kortest liv

Livrenteudbetalingen begynder om n år og varer, så længe både x_1 og x_2 er i live.

$$T_{x_1+\theta, x_2+\theta}^d = 0, T_{x_2+\theta, x_1+\theta}^d = 0, T_{x_1+n, x_2+n} = \bar{a}_{x_1+n, x_2+n}$$

$$K_{661}(x_1, x_2, n) = \frac{\bar{N}_{x_1+n, x_2+n}}{D_{x_1, x_2}}$$

665 Ophørende livrente på kortest liv

Livrenten udbetales, så længe både x_1 og x_2 er i live - udbetalingen ophører dog senest om m år.

$$n = 0, T_{x_1+0, x_2+0} = \bar{a}_{x_1, x_2; m}$$

$$K_{665}(x_1, x_2, n) = \bar{a}_{x_1, x_2; m}$$

666 Opsat, ophørende livrente på kortest liv

Livrenteudbetalingen begynder om n år og varer, så længe både x_1 og x_2 er i live, dog højst i m år.

$$T_{x_1+\theta, x_2+\theta}^d = 0, T_{x_2+\theta, x_1+\theta}^d = 0, T_{x_1+n, x_2+n} = \bar{a}_{x_1+n, x_2+n; m}$$

$$K_{666}(x_1, x_2, n, m) = \frac{\bar{N}_{x_1+n, x_2+n} - \bar{N}_{x_1+n+m, x_2+n+m}}{D_{x_1, x_2}}$$

Nettopassiver med kollektive elementer, men uden invaliditetsydelse, beregnet ud fra pkt. 1.1.6.1.

Sumforsikringer

714 Kollektiv ophørende livsforsikring til ugifte uden noteret samlever

Forsikringssummen udbetales ved medlemmets død inden alder $x+n$, dersom medlemmet ved dødsfaldet befinder sig i tilstand V, jvf. pkt. 1.1.1.2.3.

$$S_{x+\theta}^d = V, S_{x+n} = 0$$

$v = 0,1571$ for mænd og $v = 0,3536$ for kvinder

$$K714(x,n) = v \cdot \frac{\bar{M}_x - \bar{M}_{x+n}}{D_x}$$

For grundlag F02, F06, 07, S14, S20 og OS24 er dog:

$v=0$ for både mænd og kvinder, og der gælder for grundlag F02, F06, 07, S14, S20 og OS24, at grundform 714 kun kan tegnes i kombination med én af grundformerne 810, 812, 830 og 832.

Dersom pensionsordningen omfatter alderspension og/eller kollektiv livsbetinget livsforsikring med udbetaling til ugifte uden noteret samlever, skal udløbstidspunktet for den kollektive ophørende livsforsikring være sammenfaldende med alderspensioneringstidspunktet og/eller udbetalingstidspunktet for den kollektive livsforsikring.

Livsforsikringssummen må ikke overstige 4 gange årsbeløbet for den livsvarige kollektive ægtefælle-/samleveragepension, jvf. pkt. 1.1.8.2.

715 Kollektiv ophørende livsforsikring til ugifte

Forsikringssummen udbetales ved medlemmets død inden alder $x+n$, dersom medlemmet ved dødsfaldet befinder sig i tilstand U, jvf. pkt 1.1.1.2. m.fl.

$$S_{x+\theta}^d = u, \quad S_{x+n} = 0$$

$u = 0,20$ for mænd og $0,45$ for kvinder

$$K715(x,n) = u \cdot \frac{\bar{M}_x - \bar{M}_{x+n}}{D_x}$$

For grundlag F02, F06, 07, S14, S20 og OS24 er dog:

$$u = 1 - \frac{1}{f} \text{ for både mænd og kvinder, hvor } f=1,117, \text{ jf. pkt. 1.1.8.2.}$$

For grundlag F02, F06, 07, S14, S20 og OS24 gælder, at grundform 715 kun kan tegnes i kombination med én af grundformerne 810, 812, 830 og 832.

Dersom pensionsordningen omfatter alderspension og/eller kollektiv livsbetinget livsforsikring med udbetaling til ugifte, skal udløbstidspunktet for den kollektive ophørende livsforsikring være sammenfaldende med alderspensioneringstidspunktet og/eller udbetalingstidspunktet for den kollektive livsforsikring.

Livsforsikringssummen må ikke overstige 4 gange årsbeløbet for den livsvarige kollektive ægtefællepension, jvf. pkt. 1.1.8.2.

725 Kollektiv livsbetinget livsforsikring til ugifte

Forsikringssummen udbetales ved forsikredes oplevelse af alder $x+n$, dersom forsikrede befinder sig i tilstand U på dette tidspunkt, jvf. pkt. 1.1.1.2

$$S_{x+\theta}^d = 0, \quad S_{x+n} = u$$

$u = 0,20$ for mænd og $0,45$ for kvinder.

$$K_{725}(x, n) = u \cdot \frac{D_{x+n}}{D_x}$$

Dersom forsikringen omfatter alderspension, skal udløbstidspunktet for den kollektive livsforsikring være sammenfaldende med alderspensioneringstidspunktet.

Livsforsikringssummen må ikke overstige 4 gange årsbeløbet for den livsvarige kollektive ægtefællepension, jvf. pkt. 1.1.8.2.

Se endvidere pkt. 1.1.8.2. om reduktion af den livsvarige kollektive ægtefællepension efter udbetaling af den kollektive livsbetingede livsforsikringssum til ugifte og pkt.6.2.1. om særlig tilbagekøbsberegning.

Renteforsikringer

810 Livsvarig kollektiv ægtefællepension

$$\begin{aligned} n \rightarrow \infty, \quad S_{x+\theta}^d &= g_{x+\theta} \cdot \int_{-\infty}^{\infty} f(\eta | x + \theta) \cdot \bar{a}_{\eta}^I d\eta \\ &= g_{x+\theta} \cdot \bar{a}_{1_{x+\theta}}^I \end{aligned}$$

$$K_{810}(x, u) = \int_0^{\infty} \frac{D_{x+\theta}}{D_x} \cdot \mu_{x+\theta} \cdot g_{x+\theta} d\theta \int_{-\infty}^{\infty} f(\eta | x + \theta) \bar{a}_{\eta}^I d\eta$$

Efter overgang til alderspension ved alder x_0 beregnes passiv og risikosum således:

Hvis medlemmet har en pensionsberettiget ægtefælle eller registreret samlever:

$$\begin{aligned} S_{x+\theta}^d &= g_{x+\theta} / g_{x_0} \cdot \int_{-\infty}^{\infty} f(\eta | x + \theta) \cdot \bar{a}_{\eta}^I d\eta \\ K_{810}(x) &= \int_0^{\infty} \frac{D_{x+\theta}}{D_x} \cdot \mu_{x+\theta} \cdot g_{x+\theta} / g_{x_0} \cdot \int_{-\infty}^{\infty} f(\eta | x + \theta) \bar{a}_{\eta}^I d\eta d\theta \end{aligned}$$

Hvis medlemmet ikke har en pensionsberettiget ægtefælle eller registreret samlever:

$$K_{810}(x) = S_{x+\theta}^d = 0$$

Symboler med I er beregnet med forsørgedes normaldødelighed, jvf. pkt. 1.1.1

For grundlag F02, F06, 07, S14, S20 og OS24 beregnes dog:

For aktive under 65:

$$S_{x+\theta}^{\text{ad}} = g_{x+\theta} \cdot \frac{\bar{N}_{x+\theta+1}^{(2)}}{D_{x+\theta+1}^{(2)}}$$

$$K810(x) = \int_0^{65-x} \frac{D_{x+\theta}}{D_x} \cdot \mu_{x+\theta} \cdot g_{x+\theta} \cdot \frac{\bar{N}_{x+\theta+1}^{(2)}}{D_{x+\theta+1}^{(2)}} d\theta$$

$$+ \frac{D_{65}}{D_x} \cdot g_{65} \cdot \int_0^{\infty} \frac{D_{x+\theta, x+\theta+1}}{D_{65,66}} \cdot \mu_{x+\theta} \cdot \frac{\bar{N}_{x+\theta+1}^{(2)}}{D_{x+\theta+1}^{(2)}} d\theta$$

For aktive over 65:

$$S_{x+\theta}^{\text{ad}} = g_{x+\theta} \cdot \frac{\bar{N}_{x+\theta+1}^{(2)}}{D_{x+\theta+1}^{(2)}}$$

$$K810(x) = g_x \cdot \int_0^{\infty} \frac{D_{x+\theta, x+\theta+1}}{D_{x, x+1}} \cdot \mu_{x+\theta} \cdot \frac{\bar{N}_{x+\theta+1}^{(2)}}{D_{x+\theta+1}^{(2)}} d\theta$$

Efter overgang til alderspension ved alder x_0 beregnes passiv og risikosum således, hvis medlemmet i alder x_0 havde en pensionsberettiget ægtefælle eller registreret partner:

$$S_{x+\theta}^{\text{ad}} = \frac{\bar{N}_{x+\theta+1}^{(2)}}{D_{x+\theta+1}^{(2)}}$$

$$K810(x) = \frac{I_{x+1}^{(2)}}{I_{x_0+1}^{(2)}} \cdot \int_0^{\infty} \frac{D_{x+\theta, x+\theta+1}}{D_{x_0, x_0+1}} \cdot \mu_{x+\theta} \cdot \frac{\bar{N}_{x+\theta+1}^{(2)}}{D_{x+\theta+1}^{(2)}} d\theta$$

Hvor (2) i topskrift angiver, at der regnes på ægtefællens dødelighedstavle.

Hvis medlemmet ikke har en pensionsberettiget ægtefælle eller registreret partner ved overgangen:

$$K810(x) = S_{x+\theta}^{\text{ad}} = 0$$

Se endvidere pkt. 1.1.8.2. om grænsen for pensionens størrelse, pkt. 1.1.8.2. om reduktion af den livsvarige kollektive ægtefællepension efter udbetaling af kollektiv livsbe-
tinget livsforsikringssum og pkt 6.2.1. om særlig tilbagekøbsberegning.

811 Alderspensionstillæg til ugifte

Pensionen udbetales til medlemmet fra alderspensioneringstidspunktet såfremt medlemmet befinder sig i tilstand U på dette tidspunkt og så længe medlemmet lever.

$$K(x, n) = u \cdot \frac{\bar{N}_{x+n}}{D_x}, \quad \begin{array}{l} u = 0,45 \text{ for kvinder} \\ u = 0,20 \text{ for mænd} \end{array}$$

$$S_{x+\theta}^d = 0$$

$$S_{x+n} = u \cdot \bar{a}_{x+n}$$

For grundlag F02, F06, 07, S14, S20 og OS24 beregnes dog:

$$K811(x,n) = (1 - g_{65}) \cdot \frac{\bar{N}_{x+n}}{D_x}$$

$$S_{x+\theta}^{ad} = 0$$

Alderspensionstillægget må kun tegnes i forbindelse med en kollektiv ægtefællepension (grundform 810) og må ikke overstige 1/3 af ægtefællepensionen.

812 10-årig kollektiv ægtefællepension

$$\begin{aligned} S_{x+\theta}^d &= g_{x+\theta} \cdot \int_{-\infty}^u f(\eta | x + \theta) \bar{a}_{\eta:10|}^I d\eta \\ &= g_{x+\theta} \cdot \bar{a}_{\eta_{x+\theta:10}|}^I \end{aligned}$$

$$K812(x) = \int_0^{\infty} \frac{D_{x+\theta}}{D_x} \cdot \mu_{x+\theta} \cdot g_{x+\theta} \cdot \int_{-\infty}^{\infty} f(\eta | x + \theta) \bar{a}_{\eta:10|}^I d\eta d\theta$$

Efter overgang til alderspension ved alder x_0 beregnes passiv og risikosum således:

Hvis medlemmet har en pensionsberettiget ægtefælle eller registreret samlever:

$$S_{x+\theta}^d = (g_{x+\theta} / g_{x_0}) \cdot \int_{-\infty}^u f(\eta | x + \theta) \bar{a}_{\eta:10|}^I d\eta$$

$$K812(x) = \int_0^{\infty} \frac{D_{x+\theta}}{D_x} \cdot \mu_{x+\theta} \cdot (g_{x+\theta} / g_{x_0}) \cdot \int_{-\infty}^{\infty} f(\eta | x + \theta) \bar{a}_{\eta:10|}^I d\eta d\theta$$

Hvis medlemmet ikke har en pensionsberettiget ægtefælle eller registreret samlever:

$$K812(x) = S_{x+\theta}^d = 0$$

Symboler med I er beregnet med forsørgedes normal dødelighed, jfr. pkt. 1.1.1.2.

For grundlag F02, F06, 07, S14, S20 og OS14 beregnes dog:

For aktive under 65:

$$\begin{aligned} S_{x+\theta}^{ad} &= g_{x+\theta} \cdot \frac{\bar{N}_{x+\theta+1}^{(2)} - \bar{N}_{x+\theta+11}^{(2)}}{D_{x+\theta+1}^{(2)}} \\ K812(x) &= \int_0^{65-x} \frac{D_{x+\theta}}{D_x} \cdot \mu_{x+\theta} \cdot g_{x+\theta} \cdot \frac{\bar{N}_{x+\theta+1}^{(2)} - \bar{N}_{x+\theta+11}^{(2)}}{D_{x+\theta+1}^{(2)}} d\theta \\ &\quad + \frac{D_{65}}{D_x} \cdot g_{65} \cdot \int_0^{\infty} \frac{D_{x+\theta, x+\theta+1}}{D_{65,66}} \cdot \mu_{x+\theta} \cdot \frac{\bar{N}_{x+\theta+1}^{(2)} - \bar{N}_{x+\theta+11}^{(2)}}{D_{x+\theta+1}^{(2)}} d\theta \end{aligned}$$

For aktive over 65:

$$S_{x+\theta}^{\text{ad}} = g_{x+\theta} \cdot \frac{\bar{N}_{x+\theta+1}^{(2)} - \bar{N}_{x+\theta+11}^{(2)}}{D_{x+\theta+1}^{(2)}}$$

$$K_{812}(x)g_x \cdot \int_0^{\infty} \frac{D_{x+\theta, x+\theta+1}}{D_{x, x+1}} \cdot \mu_{x+\theta} \cdot \frac{\bar{N}_{x+\theta+1}^{(2)} - \bar{N}_{x+\theta+11}^{(2)}}{D_{x+\theta+1}^{(2)}} d\theta$$

Efter overgang til alderspension ved alder x_0 beregnes passiv og risikosum således, hvis medlemmet i alder x_0 havde en pensionsberettiget ægtefælle eller registreret partner:

$$S_{x+\theta}^{\text{ad}} = \frac{\bar{N}_{x+\theta+1}^{(2)} - \bar{N}_{x+\theta+11}^{(2)}}{D_{x+\theta+1}^{(2)}}$$

$$K_{812}(x) \frac{I_{x+1}^{(2)}}{I_{x_0+1}^{(2)}} \cdot \int_0^{\infty} \frac{D_{x+\theta, x+\theta+1}}{D_{x, x+1}} \cdot \mu_{x+\theta} \cdot \frac{\bar{N}_{x+\theta+1}^{(2)} - \bar{N}_{x+\theta+11}^{(2)}}{D_{x+\theta+1}^{(2)}} d\theta$$

Hvor (2) i topskrift angiver, at der regnes på ægtefællens dødelighedstavle.

Hvis medlemmet ikke har en pensionsberettiget ægtefælle eller registreret partner ved overgangen:

$$K_{812}(x) = S_{x+\theta}^{\text{d}} = 0$$

Se endvidere pkt. 1.1.8.2. om grænsen for pensionens størrelse, pkt. 1.1.8.2. om reduktion af den kollektive ægtefællepension efter udbetaling af kollektiv livsbetinget livsforsikringssum og pkt. 6.2.1. om særlig tilbagekøbsværdiberegning.

814 Kollektiv ægtefællepension knyttet til ophørende alderspension løbende til folkepensioneringsalderen s

$$S_{x+\theta}^{\text{d}} = g_{x+\theta} \cdot \bar{a}_{\xi_{x+\theta}; \overline{s-(x+\theta)}}^{-1}$$

$$K_{814}(x) = \int_0^{s-x} \frac{D_{x+\theta}}{D_x} \cdot \mu_{x+\theta} \cdot g_{x+\theta} \cdot \bar{a}_{\xi_{x+\theta}; \overline{s-(x+\theta)}}^{-1} d\theta$$

Hvor $\xi_{x+\theta} = x + \theta - 5$ for en $x + \theta$ -årig mand og $\xi_{x+\theta} = x + \theta + 5$ for en $x + \theta$ -årig kvinde.

Efter overgang til alderspension i alder x_0 beregnes passiv og risikosum således:

Hvis medlemmet har en pensionsberettiget ægtefælle eller registreret partner:

$$S_{x+\theta}^{\text{d}} = (g_{x+\theta} / g_{x_0}) \cdot \bar{a}_{\xi_{x+\theta}; \overline{s-(x+\theta)}}^{-1}$$

$$K_{814}(x) = \int_0^{s-x} \frac{D_{x+\theta}}{D_x} \cdot \mu_{x+\theta} \cdot (g_{x+\theta} / g_{x_0}) \cdot \bar{a}_{\xi_{x+\theta}; \overline{s-(x+\theta)}}^{-1} d\theta$$

Hvis medlemmet ikke har en pensionsberettiget ægtefælle eller registreret partner:

$$K_{814}(x) = S_{x+\theta}^d = 0$$

Symboler med I er beregnet med forsørgedes normaldødelighed, jvf. pkt. 1.1.1.

Se endvidere pkt. 1.1.8.2. om grænsen for pensionens størrelse, pkt. 1.1.8.2. om reduktion af den livsvarige kollektive ægtefællepension efter udbetaling af kollektiv livsbetning livsforsikringssum og pkt. 6.2.1. om særlig tilbagekøbsberegning.

815 Ophørende kollektiv ægtefællepension

Ægtefællepensionen udbetales fra forsikredes død og så længe den efterladte lever - udbetalingen ophører dog senest, når den efterladte opnår alder u .

$$\begin{aligned} n \rightarrow \infty, \quad S_{x+\theta}^d &= g_{x+\theta} \cdot \int_{-\infty}^u f(\eta | x + \theta) \bar{a}_{\eta:(u-\eta)}^I d\eta \\ &= g_{x+\theta} \cdot \bar{a}_{\eta_{x+\theta}:(u-\eta_{x+\theta})}^I \end{aligned}$$

$$K_{815}(x, u) = \int_0^{\infty} \frac{D_{x+\theta}}{D_x} \cdot \mu_{x+\theta} \cdot g_{x+\theta} d\theta \int_{-\infty}^u f(\eta | x + \theta) \cdot \bar{a}_{\eta:(u-\eta)}^I d\eta$$

Symboler med I er beregnet med forsørgedes normaldødelighed, jvf. pkt. 1.1.1.

Se endvidere pkt. 1.1.8.2. om grænsen for pensionens størrelse og pkt. 6.2.1. om særlige tilbagekøbsberegning.

820 Kollektiv kunstig ægtefællepension

Udbetalingen begynder:

- 1) g år efter x 's død, dersom denne indtræffer inden r år efter tegningen,
- 2) $r+g$ efter tegningen, dersom x 's død indtræffer mellem r år og $r+g$ år efter tegningen,
- 3) straks ved x 's død, dersom denne indtræffer senere end $r+g$ efter tegningen.

Udbetalingen ophører i alle tre tilfælde ved den efterladtes død.

$$n \rightarrow \infty$$

$$S_{x+\theta}^d = \begin{cases} g_{x+\theta} \cdot \int_{-\infty}^{\infty} f(\eta | x + \theta) \cdot \frac{\bar{N}_{\eta}^I}{D_{\eta}^I} d\eta & \text{for } \theta < r \\ g_{x+\theta} \cdot \int_{-\infty}^{\infty} f(\eta | x + \theta) \cdot \frac{\bar{N}_{\eta+r+g-\theta}^I}{D_{\eta}^I} d\eta & \text{for } r \leq \theta < r+g \\ g_{x+\theta} \cdot \int_{-\infty}^{\infty} f(\eta | x + \theta) \cdot \bar{a}_{\eta}^I d\eta & \text{for } \theta \geq r+g \end{cases}$$

$$= g_{x+\theta, g|g+r} \bar{a}_{\eta_{x+\theta}}^I$$

$$\begin{aligned}
 K_{820}(x,r,g) &= \int_0^r \frac{D_{x+\theta}}{D_x} \cdot \mu_{x+\theta} \cdot g_{x+\theta} d\theta \int_{-\infty}^{\infty} f(\eta | x + \theta) \cdot \frac{\bar{N}_{\eta+g}^I}{D_{\eta}^I} d\eta \\
 &+ \int_r^{r+g} \frac{D_{x+\theta}}{D_x} \cdot \mu_{x+\theta} \cdot g_{x+\theta} d\theta \int_{-\infty}^{\infty} f(\eta | x + \theta) \cdot \frac{\bar{N}_{\eta+r+g-\theta}^I}{D_{\eta}^I} d\eta \\
 &+ \int_{r+g}^{\infty} \frac{D_{x+\theta}}{D_x} \cdot \mu_{x+\theta} \cdot g_{x+\theta} d\theta \int_{-\infty}^{\infty} f(\eta | x + \theta) \cdot \bar{a}_{\eta}^I d\eta
 \end{aligned}$$

Symboler markeret med I er beregnet med forsørgedes normalfordelighed.

Den kollektive kunstige ægtefællepension må kun tegnes som led i en kombination af grundformer mindst bestående af opsat livrente ($K_{211}(x,r,)$), supplerende ydelse ($K_{225}(x,r,g)$) og kollektiv kunstig ægtefællepension ($K_{820}(x,r,g)$). Den kollektive kunstige ægtefællepension må ikke overstige hverken den opsatte livrente eller den supplerende ydelse.

Se endvidere pkt. 1.1.8.2. om grænsen for pensionens størrelse samt pkt. 6.2.1. om særlige tilbagekøbsberegning.

830 Livsvarig kollektiv ægtefælle-/samleverpension

$$\begin{aligned}
 n \rightarrow \infty, \quad S_{x+\theta}^d &= h_{x+\theta} \cdot \int_{-\infty}^{\infty} f(\eta | x + \theta) \cdot \bar{a}_{\eta}^I d\eta \\
 &= h_{x+\theta} \cdot \bar{a}_{\eta_{x+\theta}}^I
 \end{aligned}$$

$$K_{830}(x) = \int_0^{\infty} \frac{D_{x+\theta}}{D_x} \cdot \mu_{x+\theta} \cdot h_{x+\theta} \cdot \int_{-\infty}^{\infty} f(\eta | x + \theta) \bar{a}_{\eta}^I d\eta d\theta$$

Efter overgang til alderspension ved alder x_0 beregnes passiv og risikosum således:

Hvis medlemmet har en pensionsberettiget ægtefælle, registreret partner eller noteret samlever:

$$\begin{aligned}
 S_{x+\theta}^d &= (h_{x+\theta} / h_{x_0}) \cdot \int_{-\infty}^{\infty} f(\eta | x + \theta) \cdot \bar{a}_{\eta}^I d\eta \\
 K_{830}(x) &= \int_0^{\infty} \frac{D_{x+\theta}}{D_x} \cdot \mu_{x+\theta} \cdot (h_{x+\theta} / h_{x_0}) \cdot \int_{-\infty}^{\infty} f(\eta | x + \theta) \bar{a}_{\eta}^I d\eta d\theta
 \end{aligned}$$

Hvis medlemmet ikke har en pensionsberettiget ægtefælle, registreret partner eller noteret samlever:

$$K_{830}(x) = S_{x+\theta}^d = 0$$

Symboler med I er beregnet med forsørgedes normalfordelighed, jvf. pkt. 1.1.1.

For grundlag F02, F06, 07, S14, S20 og OS24 beregnes dog:

For aktive under 65:

$$S_{x+\theta}^{\text{ad}} = h_{x+\theta} \cdot \frac{\bar{N}_{x+\theta+1}^{(2)}}{D_{x+\theta+1}^{(2)}}$$

$$K_{830}(x) = \int_0^{65-x} \frac{D_{x+\theta}}{D_x} \cdot \mu_{x+\theta} \cdot h_{x+\theta} \cdot \frac{\bar{N}_{x+\theta+1}^{(2)}}{D_{x+\theta+1}^{(2)}} d\theta$$

$$+ \frac{D_{65}}{D_x} \cdot h_{65} \cdot \int_0^{\infty} \frac{D_{x+\theta, x+\theta+1}}{D_{65,66}} \cdot \mu_{x+\theta} \cdot \frac{\bar{N}_{x+\theta+1}^{(2)}}{D_{x+\theta+1}^{(2)}} d\theta$$

For aktive over 65:

$$S_{x+\theta}^{\text{ad}} = h_{x+\theta} \cdot \frac{\bar{N}_{x+\theta+1}^{(2)}}{D_{x+\theta+1}^{(2)}}$$

$$K_{830}(x) = h_x \cdot \int_0^{\infty} \frac{D_{x+\theta, x+\theta+1}}{D_{x, x+1}} \cdot \mu_{x+\theta} \cdot \frac{\bar{N}_{x+\theta+1}^{(2)}}{D_{x+\theta+1}^{(2)}} d\theta$$

Efter overgang til alderspension ved alder x_0 beregnes passiv og risikosum således, hvis medlemmet i alder x_0 havde en pensionsberettiget ægtefælle, registreret partner eller noteret samlever:

$$S_{x+\theta}^{\text{ad}} = \frac{\bar{N}_{x+\theta+1}^{(2)}}{D_{x+\theta+1}^{(2)}}$$

$$K_{830}(x) = \frac{i_{x+1}^{(2)}}{i_{x_0+1}^{(2)}} \cdot \int_0^{\infty} \frac{D_{x+\theta, x+\theta+1}}{D_{x, x+1}} \cdot \mu_{x+\theta} \cdot \frac{\bar{N}_{x+\theta+1}^{(2)}}{D_{x+\theta+1}^{(2)}} d\theta$$

Hvor (2) i topskrift angiver, at der regnes på ægtefællens/samleverens dødelighedstælle.

Hvis medlemmet ikke har en pensionsberettiget ægtefælle, registreret partner eller noteret samlever ved overgangen:

$$K_{830}(x) = S_{x+\theta}^{\text{d}} = 0$$

Se endvidere pkt. 1.1.8.2. om grænsen for pensionens størrelse, pkt. 1.1.8.2. om reduktion af den livsvarige kollektive ægtefælle-/samleverpension efter udbetaling af kollektiv livsbetinget livsforsikringssum og pkt. 6.2.1. om særlig tilbagekøbsberegning.

831 Alderspensionstillæg til ugifte uden noteret samlever

Pensionen udbetales til medlemmet fra alderspensioneringstidspunktet såfremt medlemmet befinder sig i tilstand V på dette tidspunkt og så længe medlemmet lever.

$$K_{831}(x, n) = v \cdot \frac{\bar{N}_{x+n}}{D_x}$$

hvor $v = 0,3536$ for kvinder og $v = 0,1571$ for mænd.

$$S_{x+\theta}^d = 0$$

$$S_{x+n} = v \cdot \bar{a}_{x+n}$$

For grundlag F02, F06, 07, S14, S20 og OS24 beregnes dog:

$$K_{831}(x,n) = (1 - h_{65}) \cdot \frac{\bar{N}_{x+n}}{D_x}$$

$$S_{x+\theta}^{ad} = 0$$

Alderspensionstillægget må kun tegnes i forbindelse med en kollektiv ægtefælle-/samleverpension (grundform 830) og må ikke overstige 1/3 af ægtefælle-/samleverpensionen.

832 10-årig kollektiv ægtefælle-/samleverpension

$$\begin{aligned} S_{x+\theta}^d &= h_{x+\theta} \cdot \int_{-\infty}^{\infty} f(\eta | x + \theta) \bar{a}_{\eta:10}^I d\eta \\ &= h_{x+\theta} \cdot \bar{a}_{|x+\theta:10}^I \end{aligned}$$

$$K_{832}(x) = \int_0^{\infty} \frac{D_{x+\theta}}{D_x} \cdot \mu_{x+\theta} \cdot h_{x+\theta} \cdot \int_{-\infty}^{\infty} f(\eta | x + \theta) \bar{a}_{\eta:10}^I d\eta d\theta$$

Efter overgang til alderspension ved alder x_0 beregnes passiv og risikosum således:

Hvis medlemmet har en pensionsberettiget ægtefælle, registreret partner eller noteret samlever:

$$S_{x+\theta}^d = (h_{x+\theta} / h_{x_0}) \cdot \int_{-\infty}^{\infty} f(\eta | x + \theta) \bar{a}_{\eta:10}^I d\eta$$

$$K_{832}(x) = \int_0^{\infty} \frac{D_{x+\theta}}{D_x} \cdot \mu_{x+\theta} \cdot (h_{x+\theta} / h_{x_0}) \cdot \int_{-\infty}^{\infty} f(\eta | x + \theta) \bar{a}_{\eta:10}^I d\eta d\theta$$

Hvis medlemmet ikke har en pensionsberettiget ægtefælle, registreret partner eller noteret samlever:

$$K_{832}(x) = S_{x+\theta}^d = 0$$

Symboler med I er beregnet med forsørgedes normaldødelighed, jfr. pkt. 1.1.1.

For grundlag F02, F06, 07, S14, S20 og OS24 beregnes dog:

For aktive under 65:

$$S_{x+\theta}^{ad} = h_{x+\theta} \cdot \frac{\bar{N}_{x+\theta+1}^{(2)} - \bar{N}_{x+\theta+11}^{(2)}}{D_{x+\theta+1}^{(2)}}$$

$$K_{832}(x) = \int_0^{65-x} \frac{D_{x+\theta}}{D_x} \cdot \mu_{x+\theta} \cdot h_{x+\theta} \cdot \frac{\bar{N}_{x+\theta+1}^{(2)} - \bar{N}_{x+\theta+11}^{(2)}}{D_{x+\theta+1}^{(2)}} d\theta$$

$$+ \frac{D_{65}}{D_x} \cdot h_{65} \cdot \int_0^{\infty} \frac{D_{x+\theta, x+\theta+1}}{D_{65,66}} \cdot \mu_{x+\theta} \cdot \frac{\bar{N}_{x+\theta+1}^{(2)} - \bar{N}_{x+\theta+11}^{(2)}}{D_{x+\theta+1}^{(2)}} d\theta$$

For aktive over 65:

$$S_{x+\theta}^{ad} = h_{x+\theta} \cdot \frac{\bar{N}_{x+\theta+1}^{(2)} - \bar{N}_{x+\theta+11}^{(2)}}{D_{x+\theta+1}^{(2)}}$$

$$K832(x) = h_x \cdot \int_0^{\infty} \frac{D_{x+\theta, x+\theta+1}}{D_{x, x+1}} \cdot \mu_{x+\theta} \cdot \frac{\bar{N}_{x+\theta+1}^{(2)} - \bar{N}_{x+\theta+11}^{(2)}}{D_{x+\theta+1}^{(2)}} d\theta$$

Efter overgang til alderspension ved alder x_0 beregnes passiv og risikosum således, hvis medlemmet i alder x_0 havde en pensionsberettiget ægtefælle, registreret partner eller noteret samlever:

$$S_{x+\theta}^{ad} = \frac{\bar{N}_{x+\theta+1}^{(2)} - \bar{N}_{x+\theta+11}^{(2)}}{D_{x+\theta+1}^{(2)}}$$

$$K832(x) = \frac{D_{x_0+1}^{(2)}}{D_{x_0+1}^{(2)}} \cdot \int_0^{\infty} \frac{D_{x+\theta, x+\theta+1}}{D_{x, x+1}} \cdot \mu_{x+\theta} \cdot \frac{\bar{N}_{x+\theta+1}^{(2)} - \bar{N}_{x+\theta+11}^{(2)}}{D_{x+\theta+1}^{(2)}} d\theta$$

Hvor (2) i topskrift angiver, at der regnes på ægtefællens/samleverens dødelighedstæble.

Hvis medlemmet ikke har en pensionsberettiget ægtefælle, registreret partner eller noteret samlever ved overgangen:

$$K832(x) = S_{x+\theta}^{ad} = 0$$

834 Kollektiv ægtefælle-/samleverpension knyttet til ophørende alderspension løbende til folkepensionersalderen

$$S_{x+\theta}^d = h_{x+\theta} \cdot \bar{a}_{\xi_{x+\theta}; \overline{s-(x+\theta)}}^{-1}$$

$$K_{834}(x) = \int_0^{s-x} \frac{D_{x+\theta}}{D_x} \cdot \mu_{x+\theta} \cdot h_{x+\theta} \cdot \bar{a}_{\xi_{x+\theta}; \overline{s-(x+\theta)}}^{-1} d\theta$$

Hvor $\xi_{x+\theta} = x + \theta - 5$ for en $x + \theta$ -årig mand og $\xi_{x+\theta} = x + \theta + 5$ for en $x + \theta$ -årig kvinde.

Efter overgang til alderspension i alder x_0 beregnes passiv og risikosum således:

Hvis medlemmet har en pensionsberettiget ægtefælle, registreret partner eller noteret samlever:

$$S_{x+\theta}^d = (h_{x+\theta} / h_{x_0}) \cdot \bar{a}_{\xi_{x+\theta}; \overline{s-(x+\theta)}}^{-1}$$

$$K_{834}(x) = \int_0^{s-x} \frac{D_{x+\theta}}{D_x} \cdot \mu_{x+\theta} \cdot (h_{x+\theta} / h_{x_0}) \cdot \bar{a}_{\xi_{x+\theta}; \overline{s-(x+\theta)}}^{-1} d\theta$$

Hvis medlemmet ikke har en pensionsberettiget ægtefælle, registreret partner eller noteret samlever:

$$K_{834}(x) = S_{x+\theta}^d = 0$$

Symboler med I er beregnet med forsørgedes normaldødelighed, jvf. pkt. 1.1.1.

840 Kollektiv børnerente

r betegner ophørsalderen for børnerenten, $r \leq 24$. Børnerenten ophører dog senest ved det enkelte barns død. Børnedødeligheden forudsættes at være 0.

$$n \rightarrow \infty$$

$$S_{x+\theta}^d = \int_0^r c_{\tau-r+x+\theta} \cdot \bar{a}_{\tau|} d\tau \\ = {}_rS_{x+\theta}$$

$$K_{840}(x,r) = \int_0^{\infty} \frac{D_{x+\theta}}{D_x} \cdot \mu_{x+\theta} d\theta \int_0^r c_{\tau-r+x+\theta} \cdot \bar{a}_{\tau|} d\tau$$

850 Kollektiv waisenrente

r betegner ophørsalderen for waisenrenten, $r \leq 24$. Waisenrenten ophører dog senest ved det enkelte barns død.

$$n \rightarrow \infty, S_{x+\theta}^d = w \cdot \int_0^r c_{\tau-r+x+\theta} \cdot \bar{a}_{\tau|} d\tau \\ = w \cdot {}_rS_{x+\theta}$$

$w = 0,05$ for mænd og $0,30$ for kvinder.

$$K_{850}(x,r) = \int_0^{\infty} \frac{D_{x+\theta}}{D_x} \cdot \mu_{x+\theta} d\theta w \cdot \int_0^r c_{\tau-r+x+\theta} \cdot \bar{a}_{\tau|} d\tau \\ = w \cdot K_{840}(x,r)$$

851 Kollektiv waisenrente knyttet til ophørende alderspension løbende til folkepensioners alderen s

r betegner ophørsalderen for waisenrenten, $r \leq 24$. Waisenrenten ophører dog senest ved det enkelte barns død. Børnedødeligheden forudsættes at være 0.

Passivet i alderen for alderspensioneringen x_0 beregnes ved:

$$K_{851}(x_0,r) = \int_0^{s-x_0} \frac{D_{x_0+\theta}}{D_{x_0}} \cdot \mu_{x_0+\theta} \cdot w \cdot \int_0^r c_{\tau-r+x_0+\theta} \cdot \bar{a}_{\tau|\min(r-\tau, s-x_0-\theta)} d\tau d\theta \quad x_0 \leq s$$

Hvor $w = 0,05$ for mænd og $w = 0,30$ for kvinder.

Nettopassiver med kollektive ydelser og invaliditetsydelser, beregnet ud fra pkt. 1.1.6.2.

Renteforsikringer

945 Kollektiv børnerente med udbetaling fra forsørgerens død, invaliditet eller alderspensionering

r betegner ophørsalderen for børnerenten, $r \leq 24$. Børnerenten ophører dog senest ved det enkelte barns død. Børnedødeligheden forudsættes at være 0.

$x+n$ er forsørgerens alder ved alderspensioneringen.

$$S_{x+\theta}^{ad} = \int_0^r c_{\tau-r+x+\theta} \cdot \bar{a}_{\tau|} d\tau$$

$$= {}_rS_{x+\theta}$$

$$S_{x+\theta}^{ai} = \int_0^r c_{\tau-r+x+\theta} \cdot \bar{a}_{\tau|} d\tau$$

$$= {}_rS_{x+\theta}$$

$$S_{x+n}^a = \int_0^r c_{\tau-r+x+n} \cdot \bar{a}_{\tau|} d\tau$$

$$= {}_rS_{x+n}$$

$$K_{945}^a(x, n, r) = \int_0^n \frac{D_{x+\theta}^a}{D_x^a} \cdot (\mu_{x+\theta}^{ad} + \mu_{x+\theta}^{ai}) d\theta \int_0^r c_{\tau-r+x+\theta} \cdot \bar{a}_{\tau|} d\tau$$

$$+ \frac{D_{x+n}^a}{D_x^a} \cdot \int_0^r c_{\tau-r+x+n} \cdot \bar{a}_{\tau|} d\tau$$

946 Kollektiv børnerente med udbetaling under forsørgerens alderspension til alder s eller ved forsørgers død

r betegner ophørsalderen for børnerenten, $r \leq 24$. Børnerenten ophører dog senest ved det enkelte barns død. Børnedødeligheden forudsættes at være 0.

$s = x_0 + n$ er forsørgerens alder ved alderspensioneringen, x_0 er forsørgers alder ved alderspensioneringen.

$$S_{x_0}^{sd} = K_{946}^a(x_0, n, r) = {}_rS_{x_0} - \left(\frac{1}{1+i} \right)^n \cdot {}_rS_{x_0+n}$$

1.1.10 Forsikringer med forhøjet dødsrisiko og/eller forhøjet invaliditetsrisiko

For mandlige forsikrede med forhøjet dødsrisiko kan i stedet for den i pkt. 1.2.-1.4. anførte dødsintensiteter anvendes en af de i pkt. 1.1.10.2. anførte.

For mandlige forsikrede med forhøjet invaliditetsrisiko kan i stedet for den i pkt. 1.2.-1.4. anførte intensitet for overgang fra aktiv til invalid anvendes en af de i pkt. 1.1.10.5. anførte.

Enhver af de i pkt. 1.2.-1.4. og 1.1.10.2. anførte dødsintensiteter ($\mu_x = \mu_x^{ad} = \mu_x^{id}$) kan således kombineres med enhver af de i pkt. 1.2.-1.4. og 1.1.10.5. anførte intensiteter for overgang fra aktiv til invalid. (μ_x^{ai}).

For kvindelige forsikrede med forhøjet dødsrisiko kan i stedet for den i pkt. 1.2.-1.4. anførte dødsintensitet anvendes en af de i pkt. 1.1.10.3. anførte.

For kvindelige forsikrede med forhøjet invaliditetsrisiko kan i stedet for den i pkt. 1.2.-1.4. anførte intensitet for overgang fra aktiv til invalid anvendes en af de i pkt. 1.1.10.6. anførte.

Enhver af de i pkt. 1.2.-1.4. og 1.1.10.3. anførte dødsintensiteter ($\mu_y = \mu_y^{ad} = \mu_y^{id}$) kan således kombineres med enhver af de i pkt. 1.2.-1.4. og 1.1.10.6. anførte intensiteter for overgang fra aktiv til invalid. (μ_y^{ai}).

Den samlede præmie respektiv det samlede indskud for en forsikring, tegnet på en forsikret med forhøjet dødsrisiko og/eller forhøjet invaliditetsrisiko, må dog aldrig blive mindre end det beløb, der fås ved for denne forsikrede at anvende de i pkt. 1.2.-1.4. anførte intensiteter.

1.1.10.1 Forhøjet dødsrisiko

For mandlige forsikrede benyttes en af de i pkt. 1.1.10.2. anførte intensiteter. For kvindelige forsikrede benyttes en af de i pkt. 1.1.10.3. anførte intensiteter.

1.1.10.2 Forhøjet dødsrisiko for mandlige forsikrede

$$D2: \quad \mu_x = 0,002500 + 10^{5,956+0,038x-10}$$

$$D3: \quad \mu_x = 0,003000 + 10^{6,032+0,038x-10}$$

$$D4: \quad \mu_x = 0,004000 + 10^{6,108+0,038x-10}$$

$$D5: \quad \mu_x = 0,006000 + 10^{6,184+0,038x-10}$$

$$D6: \quad \mu_x = 0,010000 + 10^{6,260+0,038x-10}$$

$$D7: \quad \mu_x = 0,018000 + 10^{6,336+0,038x-10}$$

$$D8: \quad \mu_x = 0,034000 + 10^{6,412+0,038x-10}$$

Forsikringer, tegnet på tavle D7 eller tavle D8, må ikke have positiv risikosum efter det fyldte 70. år.

1.1.10.3 Forhøjet dødsrisiko for kvindelige forsikrede

$$D2: \quad \mu_y = 0,002500 + 10^{5,804+0,038y-10}$$

$$D3: \quad \mu_y = 0,003000 + 10^{5,880+0,038y-10}$$

$$D4: \quad \mu_y = 0,004000 + 10^{5,956+0,038y-10}$$

$$D5: \quad \mu_y = 0,006000 + 10^{6,032+0,038y-10}$$

$$D6: \quad \mu_y = 0,010000 + 10^{6,108+0,038y-10}$$

$$D7: \quad \mu_y = 0,018000 + 10^{6,184+0,038y-10}$$

$$D8: \quad \mu_y = 0,034000 + 10^{6,260+0,038y-10}$$

Forsikringer, tegnet på tavle D7 eller tavle D8, må ikke have positiv risikosum efter det fyldte 70. år.

1.1.10.4 Forhøjet invaliditetsrisiko

For mandlige forsikrede benyttes en af de i pkt. 1.1.10.5. anførte intensiteter. For kvindelige forsikrede benyttes en af de i pkt. 1.1.10.6. anførte intensiteter.

1.1.10.5 Forhøjet invaliditetsrisiko for mandlige forsikrede

$$I2: \quad \mu_x^{ai} = 0,001200 + 10^{4,84103+0,060x-10}$$

$$I3: \quad \mu_x^{ai} = 0,001800 + 10^{4,93794+0,060x-10}$$

$$I4: \quad \mu_x^{ai} = 0,002800 + 10^{5,01712+0,060x-10}$$

$$I5: \quad \mu_x^{ai} = 0,004600 + 10^{5,08407+0,060x-10}$$

$$I6: \quad \mu_x^{ai} = 0,008000 + 10^{5,14206+0,060x-10}$$

$$I7: \quad \mu_x^{ai} = 0,014600 + 10^{5,19321+0,060x-10}$$

$$I8: \quad \mu_x^{ai} = 0,027600 + 10^{5,23897+0,060x-10}$$

$$\mu_x^{ad} = \mu_x^{id} = \mu_x$$

1.1.10.6 Forhøjet invaliditetsrisiko for kvindelige forsikrede

$$l2: \quad \mu_y^{ai} = 0,001480 + 10^{4,97136+0,060y-10}$$

$$l3: \quad \mu_y^{ai} = 0,002120 + 10^{5,05851+0,060y-10}$$

$$l4: \quad \mu_y^{ai} = 0,003160 + 10^{5,13106+0,060y-10}$$

$$l5: \quad \mu_y^{ai} = 0,005000 + 10^{5,19321+0,060y-10}$$

$$l6: \quad \mu_y^{ai} = 0,008440 + 10^{5,24757+0,060y-10}$$

$$l7: \quad \mu_y^{ai} = 0,015080 + 10^{5,29587+0,060y-10}$$

$$l8: \quad \mu_y^{ai} = 0,028120 + 10^{5,33934+0,060y-10}$$

$$\mu_y^{ad} = \mu_y^{id} = \mu_y$$

1.1.10.7 Risikogrænser

Der henvises til pensionvilkårene.

1.1.11 Tilladte forsikringsformer

1.1.11.1 Forsikringsydelser

De i en forsikring indgående forsikringsydelser skal være enten en af de tilladte grundformer, jvf. pkt. 1.1.9., eller en kombination af to eller flere af de tilladte grundformer med vilkårlige positive ydelser.

Endelig kan en forsikring indeholde forsikringsydelserne:

Skalapension, efterpension og tilskadekomstpension.

1.1.11.2 Maksimum for risiko

Ingen forsikring må fremgå med en risikodækning, der inkl. evt. bonustildeling er større end den risikodækning, der gennem den pågældende forsikrings risikoydelser kan erhverves for den gældende præmie og nettoreserve på G82 4½%.

1.1.12 Formler

1.1.12.1 Integrationsformler

Den efterfølgende formelbeskrivelse indeholder beregning af et antal integral-udtryk.

Beregningen er sket ved numerisk integration under anvendelse af én af følgende formler, som der er i det enkelte tilfælde vil være henvist til.

1.1.12.1.1 Laplace's formel med nedstigende differenser:

Der er medtaget 5. differens, hvorefter formlen har følgende udseende:

$$\begin{aligned} \int_a^b f(t) dt = & \frac{1}{60480} [-863 \cdot f(b+5) + 5449 \cdot f(b+4) - 14762 \cdot f(b+3) \\ & + 22742 \cdot f(b+2) - 23719 \cdot f(b+1) + 41393 \cdot f(b)] \\ & + f(b-1) + f(b-2) + \dots + f(a+1) + f(a) \\ & + \frac{1}{60480} [-41393 \cdot f(a) + 23719 \cdot f(a+1) - 22742 \cdot f(a+2) \\ & + 14762 \cdot f(a+3) - 5449 \cdot f(a+4) + 863 \cdot f(a+5)] \end{aligned}$$

1.1.12.1.2 Laplace's formel uden differenser:

Når der ikke medtages differenser, bliver formlen:

$$\int_a^b f(t) dt = \frac{1}{2} \cdot f(a) + \frac{1}{2} \cdot f(b) + \sum_{v=a+1}^{b-1} f(v)$$

For $b = a+1$ fås specielt

$$\int_a^b f(t) dt = \frac{1}{2} \cdot f(a) + \frac{1}{2} \cdot f(b)$$

1.1.12.1.3 Simpson's kvadraturformel:

Idet der regnes med intervallængde $\frac{1}{2}$, fås:

$$\int_a^b f(t) dt = \frac{1}{6} \cdot \left[f(a) + 4 \cdot \sum_{v=a}^{b-1} f\left(v + \frac{1}{2}\right) + 2 \cdot \sum_{v=a+1}^{b-1} f(v) + f(b) \right]$$

For $b = a+1$ fås specielt

$$\int_a^b f(t) dt = \frac{1}{6} \cdot \left[f(a) + 4 \cdot f\left(a + \frac{1}{2}\right) + f(b) \right]$$

1.1.12.2 Nøjagtighed og afrunding

1.1.12.2.1 Nøjagtighed:

Alle beregninger er - med mindre andet er anført - sket i flydende tal med 16 betydende cifre (dobbelt præcision).

1.1.12.2.2 Afrunding:

1.1.12.2.2.1 Grundlagstape:

Størrelserne på denne er anført med 8 betydende cifre.

1.1.12.2.2.2 Grundlagsbøger:

Dekrement- og kommutationsstørrelser er overført fra grundlagstapen og afrundet til det anførte antal decimaler.

Passiver og præmiebetalingsrenter er beregnet efter formlerne i koncessionens pkt. 1.1.9. og pkt. 1.1.7.

Helårlige præmier pr. 10.000 kr. ydelse er beregnet ved formlen

$$10.000 \cdot 1,080413 \cdot \frac{\textit{passiv}}{\textit{præmiebetalingsrente}}$$

For passiver, præmiebetalingsrenter og præmier gælder, at med udgangspunkt i de på grundlagstapen anførte afrundede størrelser er beregning – med mindre andet er anført - foretaget i flydende tal med 16 betydende cifre, og ved udskrivning er der afrundet til det anførte antal decimaler.

1.1.12.3 Etlivsstørrelser

x betegner alder for en mand eller en kvinde.

1.1.12.3.1 Formler:

For en given rentefod i og et givet sæt af Makeham-konstanter A , $\log B - 10$ og $\log C$ er l_x (henholdsvis l_x^{ai}) og D_x beregnet ved

$$l_x = e^{-A(x-x_0) - \frac{B}{\ln c} \cdot (e^{x \cdot \ln c} - e^{x_0 \cdot \ln c})}$$

Pensionskassen for Socialrådgivere, Socialpædagoger og Kontorpersonale

$$D_x = e^{-\delta x - A(x-x_0) - \frac{B}{\ln c} (e^{x \ln c} - e^{x_0 \ln c})}$$

hvor $\delta = \ln(1+i)$ og

$x_0 = 1$ (radiksalder)

og hvor $\ln x$ og e^x er biblioteksfunktioner med en nøjagtighed på 16 betydende cifre

De øvrige dekrement- og kommutationsstørrelser er beregnet ved:

$$l_x^a = l_x \cdot l_x^{ai}$$

$$D_x^a = D_x \cdot l_x^{ai}$$

$$\bar{N}_x = \int_x^{120} D_t dt,$$

beregnet ved Laplace's formel med nedstigende differenser.

$$\bar{N}_x^{(m)} = \frac{1}{m} \cdot \sum_{v=0}^{(120-x)m} D_{x+\frac{v}{m}}$$

$$\bar{N}_x^a = \int_x^{120} D_t^a dt,$$

beregnet ved Laplace's formel med nedstigende differenser.

$$\bar{N}_x^{ai} = \bar{N}_x \cdot l_x^{ai} - \bar{N}_x^a$$

$$\bar{M}_x = \int_x^{120} D_t \cdot \mu_t dt,$$

beregnet ved Laplace's formel med nedstigende differenser.

$$\bar{M}_x^{ai} = \int_x^{120} D_t^a \cdot \mu_t^{ai} dt,$$

beregnet ved Laplace's formel med nedstigende differenser.

1.1.12.4 Tolivsstørrelser

x betegner alder for forsikrede 1.

y betegner alder for forsikrede 2.

1.1.12.4.1 Formler:

Idet der er taget udgangspunkt i etlivsstørrelserne, er følgende formler anvendt:

$$l_{x,y} = l_x \cdot l_y$$

$$l_{x,y}^a = l_x^a \cdot l_y$$

$$D_{x,y} = D_x \cdot l_y$$

$$D_{x,y}^a = D_x^a \cdot l_y$$

$$\bar{N}_{x,y} = \int_x^{120} D_{t,y+t-x} dt,$$

beregnet ved Laplace's formel med nedstigende differenser.

$$\bar{N}_{x,y}^a = \int_x^{120} D_{t,y+t-x}^a dt,$$

beregnet ved Laplace's formel med nedstigende differenser.

$$\bar{M}_{x,y}^1 = \int_x^{120} D_{t,y+t-x} \cdot \mu_t dt,$$

beregnet ved Laplace's formel med nedstigende differenser.

$$\bar{M}_{x,y}^1 = \int_x^{120} D_{t,y+t-x} \cdot \mu_{y+t-x} dt,$$

beregnet ved Laplace's formel med nedstigende differenser.

$$\bar{M}_{x,y} = \bar{M}_{x,y}^1 + \bar{M}_{x,y}^1$$

1.1.12.5 Kollektive elementer

x betegner alder for forsørgeren.

y betegner alder for det pensionsberettigede individ.

1.1.12.5.1 Ægtefællepension:

1.1.12.5.1.1 Nøjagtighed:

Beregning af dekrementfunktionerne l_x^v , l_x^s og l_y samt nettopassiv er sket som beskrevet i pkt. 1.1.12.2. Øvrige størrelser er beregnet i flydende tal med 7 betydende cifre (enkelt præcision).

1.1.12.5.1.2 Formler:

De kollektive risikoelementer g_x og $f(y|x)$:

Som aldersgrænse for x benyttes:

$$\text{nedre grænse} = x_0 = \begin{cases} 15 \text{ for mandlige forsikrede} \\ 12 \text{ for kvindelige forsikrede} \end{cases}$$

$$\text{øvre grænse} = 125$$

Som aldersgrænse for y benyttes:

$$\begin{aligned} \text{nedre grænse} &= \max [x-62, 1] \\ \text{øvre grænse} &= \min [x+62, 125] \end{aligned}$$

Dekrementfunktionerne l'_x , l''_x og l'_y er beregnet ved

$$l'_x = e^{-\int_{x_0}^x \gamma_\theta d\theta}$$

$$l''_x = e^{-\int_{x_0}^x \sigma_\theta d\theta}$$

$$l'_y = e^{-\int_1^y \mu_\theta d\theta}$$

hvor beregningen af de indgående integraler er foretaget ved Simpson's kvadraturformel.

Tætheden for normalfordelingen $\phi(\eta|x)$ er beregnet ved

$$\phi(\eta|x) = \frac{0,3989423}{S_x} \cdot e^{-\frac{u^2}{2}}, \text{ hvor } u = \frac{\eta - \lambda_x}{S_x}$$

De i formlerne for $g_v(\eta|x)$, $u_v(x)$ og g_x indgående integraler (jvf. pkt. 1.1.8.1.) er beregnet ved Laplace's formel uden differenser.

Idet rekursionen standses for $v = 3$, fremkommer følgende udtryk:

$$g_x = \sum_{v=1}^3 \int_{-\infty}^{\infty} g_v(\eta|x) d\eta$$

$$f(\eta|x) = \frac{1}{g_x} \cdot \sum_{v=1}^3 g_v(\eta|x)$$

Kollektive kapitalværdier:

De kollektive kapitalværdier $\bar{a}(y_x)$ er bestemt af formlen

$$\bar{a}(y_x) = \begin{cases} 0 & \text{for } y_1 < y_0 + 1 \\ \frac{1}{2} \cdot [f(y_0 | x) \cdot \bar{a}^{-1}(y_0) + f(y_1 | x) \cdot \bar{a}^{-1}(y_1)] & \text{for } y_1 = y_0 + 1 \\ \frac{1}{2} \cdot [f(y_0 | x) \cdot \bar{a}^{-1}(y_0) + f(y_1 | x) \cdot \bar{a}^{-1}(y_1)] \\ + \sum_{y=y_0+1}^{y_1-1} f(y | x) \cdot \bar{a}^{-1}(y) & \text{for } y_1 > y_0 + 1 \end{cases}$$

med

$$y_0 = \max [x-62, 1] \quad \text{og}$$

$$y_1 = \begin{cases} \min [x + 62, 125] & \text{for livsvarig ægtefællepension} \\ \min [x + 62, 125, u] & \text{for ophørende ægtefællepension} \end{cases}$$

idet u er ophørsalder for ægtefællepensionen, og hvor $\bar{a}^{-1}(y)$ er renten til det pensionsberettigede individ, idet denne rente svarer til formen af ægtefællepension.

Gennemsnitsalder for den forsørgede:

Denne er beregnet ved

$$y_x = \sum_{y=y_0}^{y_1} y \cdot f(y | x)$$

hvor

$$y_0 = \max [x-62, 1] \\ y_1 = \min [x+62, 125]$$

Nettopassiver:

Nettopassivet, der kan udtrykkes ved formlen

$$\frac{1}{D_x} \cdot \int_x^{120} D_t \cdot \mu_t \cdot g_t \cdot \bar{a}(y_t) dt$$

er beregnet ved Laplace's formel med nedstigende differenser.

1.1.12.5.2 Børnerenter:

1.1.12.5.2.1 Formler:

Idet faderskabs-/moderskabsintensiteten c_x og annuiteten \bar{a}_i regnes for hele og halve aldre, be-
regnes

$$b(x,r) = \int_{x-r}^x c_t dt \quad , \text{ og}$$

$${}_rS_x = \int_{x-r}^x c_t \cdot \bar{a}_{(r+t-x)}$$

ved Simpson's kvadraturformel.

Nettopassivet for børnerente ved død

$$\frac{1}{D_x} \cdot \int_x^{120} D_t \cdot \mu_t \cdot {}_rS_t dt$$

samt nettopassivet for børnerente ved død, invaliditet og udløb

$$\frac{1}{D_x^a} \cdot \left[\int_x^{x+n} D_t^a \cdot \mu_t^a \cdot {}_rS_t dt + D_{x+n}^a \cdot {}_rS_{x+n} \right]$$

er beregnet ved Laplace's formel med nedstigende differenser.

1.1.12.6 Annuiteter

1.1.12.6.1 Formler:

Disse formler er kun afhængige af renten i og er følgende:

$$v = \frac{1}{1+i}$$

$$\bar{a}_n = \frac{1-v^n}{\delta}$$

hvor $\delta = \ln(1+i)$

$${}^{(m)}a_n = \frac{1-v^n}{d}$$

hvor $m=1,2,3,4,12$ og

$${}^{(m)}d = m \cdot (1-v^{\frac{1}{m}})$$

1.1.13 Nedsættelse af de garanterede pensioner

Pensionerne kan nedsættes i henhold til vedtægternes § 25 stk. 3. Derudover gælder der følgende regler for nedsættelse af ydelsesgarantier:

- Ydelsesgarantierne kan nedsættes. Ydelsesgarantier kan nedsættes, såfremt en ændring i relevant lovgivning – som fx skattelovgivningen – kræver det.
- Ydelsesgarantierne hørende til de betinget garanterede grundlag kan nedsættes jf. betingelserne på grundlagene. De betinget garanterede grundlag omfatter 06, S14 og S20.

1.2 Beregningsgrundlaget G82

I dette pkt. er de grundlagsspecifikke parametre samt afvigelse fra det generelle grundlag, angivet i pkt. 1.1, angivet.

Grundlaget G82 benyttes for medlemmer optaget indtil 30.9.1995. Dog undtaget medlemmer, der har valgt sig over på samme grundlag som medlemmer optaget 1.1.2006 - 31.12.2013

Grundlaget er kønsopdelt med en teknisk rente på 4,5% og opførelsesrente på 4,25%.

Hvor intet andet er nævnt gælder bestemmelserne i pkt. 1.1.

1.2.1 Risikoelementer

1.2.1.2 Normal dødelighed

For mænd benyttes dødelighedstavlen G82M
For kvinder benyttes dødelighedstavlen G82K.

G82M

$$\mu_x = 0,000500 + 10^{5,88+0,038x-10}$$

G82K

$$\mu_y = 0,000500 + 10^{5,728+0,038y-10}$$

1.2.1.3 Normal invaliditet

For mænd benyttes invaliditetstavlen GA82M.
For kvinder benyttes invaliditetstavlen GA82K.

GA82M

$$\mu_x^{ai} = 0,000400 + 10^{4,54+0,060x-10}$$

GA82K

$$\mu_y^{ai} = 0,000600 + 10^{4,71609+0,060y-10}$$

1.2.2 Rente

1.2.2.1 Teknisk rente

Teknisk rente $i = 4,5\%$

1.2.2.3 Opgørelsesrente

Opgørelsesrente $i = 4,25\%$

Pensionskassen for Socialrådgivere, Socialpædagoger og Kontorpersonale

1.2.3 Bruttogrundlag

Adm = 5%

Adm^l = 5%

Nettobidraget/nettoindskuddet forhøjes med 4% fra og med 1.1.1998.

1.3 Beregningsgrundlagene 95

I dette pkt. er de grundlagsspecifikke parametre samt afvigelserne fra det generelle grundlag, angivet i pkt. 1.1, angivet.

Grundlagene 95 benyttes for medlemmer optaget i perioden 1.10.1995 – 31.12.1997. Disse tavler anvendes desuden for bonus og bidragsstigninger fra 1.1.1996 - 30.6.1999 for medlemmer optaget før 1.10.1995. Dog undtaget medlemmer, der har valgt sig over på samme grundlag som medlemmer optaget 1.1.2006 - 31.12.2013

Grundlaget er kønsopdelt med en teknisk rente på 3% og opgørelsesrente på 2,75%.

Hvor intet andet er nævnt gælder bestemmelserne i pkt. 1.1.

1.3.1 Risikoelementer

1.3.1.2 Normal dødelighed

For mænd benyttes dødelighedstavlen G82M
For kvinder benyttes dødelighedstavlen G82K.

1.3.1.3 Normal invaliditet

For mænd og kvinder benyttes invaliditetstavlen PA95K = GA82K.

PA95K

$$\mu_y^{ai} = 0,000600 + 10^{4,71609 + 0,060y - 10}$$

For medlemmer oprindeligt optaget i Pensionskassen for Kontorpersonale:

For mænd benyttes invaliditetstavlen GA95M= GA82M.
For kvinder benyttes invaliditetstavlen GA95K=GA82K

1.3.2 Rente

1.3.2.1 Teknisk rente

Teknisk rente $i = 3\%$

1.3.2.3 Opgørelsesrente

Opgørelsesrente $i = 2,75\%$

1.3.3 Bruttogrundlag

Adm = 5%
Adm^l = 5%

Nettobidraget/nettoindskuddet forhøjes med 4% fra og med 1.1.1998.

1.4 Beregningsgrundlagene 98

I dette pkt. er de grundlagsspecifikke parametre samt afvigelserne fra det generelle grundlag, angivet i pkt. 1.1, angivet.

Grundlagene 98 benyttes for medlemmer optaget i perioden 1.1.1998 – 30.6.1999. Dog undtaget medlemmer, der har valgt sig over på samme grundlag som medlemmer optaget 1.1.2006 - 31.12.2013.

Grundlaget U98 er unisex.

Teknisk rente er 3% og opgørelsesrenten er 2,75%.

Hvor intet andet er nævnt gælder bestemmelserne i pkt. 1.1.

1.4.1 Risikoelementer

1.4.1.2 Normal dødelighed

For mænd og kvinder benyttes dødelighedstavlen G82K.

1.4.1.3 Normal invaliditet

For mænd og kvinder benyttes invaliditetstavlen GA98K.

GA98K

$$\mu_y^{ai} = 0,000600 + 10^{4,71609 + 0,060y - 10}$$

1.4.2 Rente

1.4.2.1 Teknisk rente

Teknisk rente $i = 3\%$

1.4.2.3 Opgørelsesrente

Opgørelsesrente $i = 2,75\%$

1.4.3 Bruttogrundlag

Adm = 5%

Adm' = 5%

Nettobidraget/nettoindskuddet forhøjes med 4% fra og med 1.1.1998.

1.5 Beregningsgrundlagene 99

I dette pkt. er de grundlagsspecifikke parametre samt afvigelse fra det generelle grundlag, angivet i pkt. 1.1, angivet.

Grundlagene 99 benyttes for medlemmer optaget i perioden 1.7.1999 – 31.3.2002. Disse tavler anvendes desuden for bonus og bidragsstigninger fra 1.7.1999 – 31.3.2002 for medlemmer optaget før 1.7.1999. Dog undtaget medlemmer, der har valgt sig over på samme grundlag som medlemmer optaget 1.1.2006 - 31.12.2013.

Grundlagene er unisex med teknisk rente på 2% og opgørelsesrente på 1,75%.

Hvor intet andet er nævnt gælder bestemmelserne i pkt. 1.1.

1.5.1 Risikoelementer

1.5.1.2 Normal dødelighed

For både mænd og kvinder benyttes dødelighedstavlen F99K.

F99K

$$\mu_y = 0,000500 + 10^{5,02 + 0,0456y - 10}$$

1.5.1.3 Normal invaliditet

For mænd og kvinder benyttes invaliditetstavlen GA82K.

1.5.2 Rente

1.5.2.1 Teknisk rente

Teknisk rente $i = 2,0\%$

1.5.2.3 Opgørelsesrente

Opgørelsesrente $i = 1,75\%$

1.5.3 Bruttogrundlag

Adm = 5%

Adm^l = 5%

Nettobidraget/nettoindsuddet forhøjes med 4% fra og med 1.1.1998.

1.6 Beregningsgrundlagene 02

I dette pkt. er de grundlagsspecifikke parametre samt afvigelserne fra det generelle grundlag, angivet i pkt. 1.1, angivet.

Grundlagene 02 benyttes for medlemmer optaget i perioden 1.4.2002 – 31.12.2005. Disse tavler anvendes desuden for bonus og bidragsstigninger fra 1.4.2002 – 31.12.2005 for medlemmer optaget før 1.4.2002. Dog undtaget medlemmer, der har valgt sig over på samme grundlag som medlemmer optaget 1.1.2006 - 31.12.2013.

Grundlagene er unisex med teknisk rente på 2% og opgørelsesrente på 1,75%.

Hvor intet andet er nævnt gælder bestemmelserne i pkt. 1.1.

1.6.1 Risikoelementer

1.6.1.2 Normal dødelighed

For både mænd og kvinder benyttes dødelighedstavlen F02K

F02K

$$\mu_y = 0,000500 + 10^{4,8376 + 0,0456y - 10}$$

1.6.1.3 Normal invaliditet

For mænd og kvinder benyttes invaliditetstavlen GA82K.

1.6.2 Rente

1.6.2.1 Teknisk rente

Teknisk rente $i = 2\%$

1.6.2.3 Opgørelsesrente

Opgørelsesrente $i = 1,75\%$

1.6.3 Bruttogrundlag

For medlemmer optaget i perioden 1.4.2002 – 31.03.2003 anvendes nedenstående administratonsatsar. Disse satsar anvendes desuden for bidragsforhøjelsar og bonus i perioden.

Adm = 5%

Adm^l = 5%

Nettobidraget/nettoindskuddet forhøjes med 4% fra og med 1.1.1998

Pensionskassen for Socialrådgivere, Socialpædagoger og Kontorpersonale

For medlemmer optaget fra 1.4.2003 anvendes nedenstående administrationssatser. Disse satser anvendes desuden for bidragsforhøjelser og bonus i perioden.

Adm = 11%

Adm^l = 7%

Nettobidraget/nettoindskuddet forhøjes med 4% fra og med 1.1.1998

1.7 Beregningsgrundlagene 06

I dette pkt. er de grundlagsspecifikke parametre samt afvigelserne fra det generelle grundlag, angivet i pkt. 1.1, angivet.

Grundlagene 06 benyttes for medlemmer optaget i perioden 1.1.2006 – 31.12.2013 eller som har valgt sig over på dette.

Grundlaget er unisex med teknisk rente på 0,5% og opførelsesrente på 0,01%.

Hvor intet andet er nævnt gælder bestemmelserne i pkt. 1.1.

1.7.1 Risikoelementer

1.7.1.1 Normal dødelighed

For både mænd og kvinder benyttes dødelighedstavlen F06K.

F06K

$$\mu_y = 0,000020 + 10^{2,68+0,065y-10}$$

For medlemmer der er aktuelle pr. 1.1.2021 benyttes dødelighedstavlen F06KA

F06KA

$$\mu_y = 0,000500 + 10^{4,7008+0,0456y-10}$$

1.7.1.2 Normal invaliditet

For mænd og kvinder benyttes invaliditetstavlen SA06K

$$\mu_y^{ai} = 0,000750 + 10^{4,813+0,060y-10}$$

1.7.2 Rente

1.7.2.1 Teknisk rente

Teknisk rente $i = 0,5\%$

1.7.2.3 Opgørelsesrente

Opgørelsesrente $i = 0,01\%$

1.7.3 Bruttogrundlag

Adm = 11%

Adm^l = 11%

1.7.4 Nedsættelse af de garanterede pensioner

Pensionerne kan nedsættes i henhold til vedtægternes § 25 stk. 3. Derudover gælder der følgende regler for nedsættelse af ydelsesgarantier beregnet på grundlaget 06:

- Ydelsesgarantier kan nedsættes, såfremt en ændring i relevant lovgivning – som fx skattelovgivningen – kræver det.
- Ydelsesgarantier kan nedsættes, såfremt det ved anerkendte statistiske metoder kan dokumenteres, at dødeligheden hhv. invaliditeten med rimelig sandsynlighed har ændret sig væsentligt og varigt på en for pensionskassen ugunstig måde. Dette gælder ikke for pensionister, dog kan der for invalidepensionister ske en nedsættelse af ydelsesgarantierne ved alderspensionering.
- Ydelsesgarantierne for bonus og bidragsforhøjelser, som er beregnet på grundlaget, kan nedsættes efter reglerne angivet i punkterne ovenfor.

Ved en nedsættelse af ydelsesgarantierne tages der udgangspunkt i ækvivalensprincippet, idet medlemmets hensættelse ikke kan nedsættes. Ændringen kan kun omfatte den eller de forudsætninger, der er bristet. Ændringen i grundlagets parametre skal svare til de faktiske konstaterede afvigelser inkl. en margen svarende til fastsættelsen af et betryggende nytægningsgrundlag for betinget garanterede pensioner.

1.8 Beregningsgrundlagene 07

I dette pkt. er de grundlagsspecifikke parametre samt afvigelserne fra det generelle grundlag, angivet i pkt. 1.1, angivet.

Grundlagene 07 benyttes på bidragsforhøjelser og bonus fra 1.7.2006 – 31.12.2013 for medlemmer optaget før 1.1.2006. Dog undtaget er medlemmer, der har valgt sig over på samme grundlag som medlemmer optaget i perioden 1.1.2006 – 31.12.2013 blev optaget på.

Grundlaget er unisex med teknisk rente på 0,5% og opførelsesrente på 0,01%.

Hvor intet andet er nævnt gælder bestemmelserne i pkt. 1.1.

1.8.1 Risikoelementer

1.8.1.1 Normal dødelighed

For både mænd og kvinder benyttes dødelighedstavlen F07K = F06KA.

1.8.1.2 Normal invaliditet

For mænd og kvinder benyttes invaliditetstavlen SA06K

1.8.2 Rente

1.8.2.1 Teknisk rente

Teknisk rente $i = 0,5\%$

1.8.2.3 Opgørelsesrente

Opgørelsesrente $i = 0,01\%$

1.8.3 Bruttogrundlag

Adm = 11%

Adm¹ = 11%

Nettobidraget/nettoindsuddet forhøjes med 4% fra og med 1.1.1998.

1.9 Beregningsgrundlagene S14

I dette pkt. er de grundlagsspecifikke parametre samt afvigelserne fra det generelle grundlag, angivet i pkt. 1.1, angivet.

Grundlaget S14 benyttes for medlemmer optaget i perioden 1.1.2014 – 30.6.2020. Disse tavler anvendes desuden for bonus ud over fastholdelse af evt. omregnet pension og bidragsstigninger fra 1.1.2014 – 30.6.2020 for medlemmer optaget før 1.1.2014.

Grundlaget er unisex med teknisk rente på 0,5% og opgørelsesrente på 0,01%.

Hvor intet andet er nævnt gælder bestemmelserne i pkt. 1.1.

1.9.1 Risikoelementer

1.9.1.2 Normal dødelighed

For både mænd og kvinder benyttes dødelighedstavlen S14K

S14K

$$\mu_y = 0,000020 + 10^{2,68+0,065y-10}$$

1.9.1.3 Normal invaliditet

For mænd og kvinder benyttes invaliditetstavlen SA14K.

SA14K

$$\mu_y^{ai} = 0,0000 + 10^{6,1+0,036y-10}$$

1.9.2 Rente

1.9.2.1 Teknisk rente

Teknisk rente $i = 0,5\%$

1.9.2.3 Opgørelsesrente

Opgørelsesrente $i = 0,01\%$

1.9.3 Bruttogrundlag

Adm = 11%

Adm^l = 11%

1.9.4 Nedsættelse af de garanterede pensioner

Pensionerne kan nedsættes i henhold til vedtægternes § 25 stk. 3. Derudover gælder der følgende regler for nedsættelse af ydelsesgarantier beregnet på grundlaget S14:

- Ydelsesgarantier kan nedsættes, såfremt en ændring i relevant lovgivning – som fx skattelovgivningen – kræver det.
- Ydelsesgarantierne kan nedsættes såfremt det ved anerkendte statistiske metoder kan dokumenteres, at dødeligheden eller invaliditeten med rimelig sandsynlighed har ændret sig væsentligt og varigt på en for pensionskassen ugunstig måde.
- Ydelsesgarantierne for bonus og bidragsforhøjelser, som er beregnet på grundlaget, kan nedsættes efter reglerne angivet i punkterne ovenfor.

Ved en nedsættelse af ydelsesgarantierne tages der udgangspunkt i ækvivalensprincippet, idet medlemmets hensættelse ikke kan nedsættes. Ændringen kan kun omfatte den eller de forudsætninger, der er bristet. Ændringen i grundlagets parametre skal svare til de faktiske konstaterede afvigelser inkl. en margen svarende til fastsættelsen af et betryggende nytægningsgrundlag for betinget garanterede pensioner.

1.10 Beregningsgrundlagene S20

I dette pkt. er de grundlagsspecifikke parametre samt afvigelserne fra det generelle grundlag, angivet i pkt. 1.1, angivet.

Grundlaget S20 benyttes for medlemmer optaget fra 1.6.2020 samt for bonus ud over fastholdelse af evt. omregnet pension samt for bidragsstigninger efter denne dato for medlemmer optaget før 1.6.2020.

Grundlaget er unisex med teknisk rente på -0,5% og opgørelsesrente på -1,0%.

Hvor intet andet er nævnt gælder bestemmelserne i pkt. 1.1.

1.10.1 Risikoelementer

1.10.1.1 Normal dødelighed

For både mænd og kvinder benyttes dødelighedstavlen S20K = S14K.

1.10.1.2 Normal invaliditet

For mænd og kvinder benyttes invaliditetstavlen SA20K = SA14K.

1.10.2 Rente

1.10.2.1 Teknisk rente

Teknisk rente $i = -0,5\%$

1.10.2.2 Opgørelsesrente

Opgørelsesrente $i = -1,0\%$

1.10.3 Bruttogrundlag

Adm = 11%

Adm^l = 11%

1.10.4 Nedsættelse af de garanterede pensioner

Pensionerne kan nedsættes i henhold til vedtægternes § 25 stk. 3. Derudover gælder der følgende regler for nedsættelse af ydelsesgarantier beregnet på grundlaget S20:

- Ydelsesgarantier kan nedsættes, såfremt en ændring i relevant lovgivning – som fx skattelovgivningen – kræver det.
- Ydelsesgarantierne kan nedsættes såfremt det ved anerkendte statistiske metoder kan dokumenteres, at dødeligheden eller invaliditeten med rimelig sandsynlighed har ændret sig væsentligt og varigt på en for pensionskassen ugunstig måde.

Pensionskassen for Socialrådgivere, Socialpædagoger og Kontorpersonale

- Ydelsesgarantier kan nedsættes, såfremt det laveste punkt på den regulatoriske rentekurve efter skat ligger under grundlagsrenten (opgørelsesrenten)
- Ydelsesgarantierne for bonus og bidragsforhøjelser, som er beregnet på grundlaget, kan nedsættes efter reglerne angivet i punkterne ovenfor.

Ved en nedsættelse af ydelsesgarantierne tages der udgangspunkt i ækvivalensprincippet, idet medlemmets hensættelse ikke kan nedsættes. Ændringen kan kun omfatte den eller de forudsætninger, der er bristet. Ændringen i grundlagets parametre skal svare til de faktiske konstaterede afvigelser inkl. en margen svarende til fastsættelsen af et betryggende nytægningsgrundlag for betinget garanterede pensioner.

1.11 Omregningsgrundlaget OS24

I dette pkt. er de grundlagsspecifikke parametre samt afvigelserne fra det generelle grundlag, angivet i pkt. 1.1, angivet.

Grundlaget OS24 benyttes for grupper omfattet af beregningsgrundlagene 99, 02, 06, 07, S14 og S20.

Forskellen mellem ydelsen regnet på omregningsgrundlaget og på beregningsgrundlaget udgør et ugaranteret tillæg, som til enhver tid kan nedsættes.

Grundlaget er unisex med en teknisk rente og opgørelsesrente jf. afsnit 1.11.2.

Medlemmer, som har valgt sig over på beregningsgrundlag 06, kan i tillæg til ydelsen på omregningsgrundlaget have et omvalgstillæg bestemt af forskellen mellem ydelsen før omvalget og ydelsen beregnet på det daværende omregningsgrundlag 06.

Hvor intet andet er nævnt gælder bestemmelserne i pkt. 1.1.

1.11.1 Risikoelementer

1.11.1.1 Kohortedødelighed

Kohortedødeligheden er unisex og baseret på en kønsvægtning af dødeligheder, der beregnes af nedenstående basisdødeligheder og levetidsforbedringer. Der anvendes en aldersafhængig kønsfordeling på 77 % kvinder og 23 % mænd.

Alder	Basisdødelighed		Levetidsforbedringer	
	Kvinder	Mænd	Kvinder	Mænd
0	0,00263118874	0,00302650039	0,01504784547	0,01664241910
1	0,00070653680	0,00016374568	0,12406632879	0,03882172095
2	0,00022188560	0,00015868762	0,09003139012	0,02990675106
3	0,00012658489	0,00010884008	0,06877444358	0,06247259907
4	0,00008422786	0,00009476632	0,05443075196	0,05671657942
5	0,00006841238	0,00009128236	0,04821591313	0,05691435217
6	0,00005507822	0,00008689558	0,05022335350	0,06063265467
7	0,00004689132	0,00008320172	0,05977470112	0,06675499549
8	0,00004286505	0,00007902935	0,07034239281	0,07143522487
9	0,00004038177	0,00007533731	0,07738060533	0,07322893316
10	0,00004065712	0,00006899989	0,07770274984	0,07245623167
11	0,00004433052	0,00006332865	0,06821741284	0,07129827726
12	0,00004991088	0,00006418788	0,05739119645	0,06749040795
13	0,00005568357	0,00006322368	0,04829491941	0,06686153114
14	0,00006129720	0,00007190084	0,04358150826	0,06723994673
15	0,00006827928	0,00009001230	0,04197012488	0,06867989965
16	0,00007892800	0,00011707459	0,04188067220	0,06581606243
17	0,00009644085	0,00015278108	0,03958957694	0,06356965448
18	0,00012002015	0,00019879435	0,03346162937	0,06009356004
19	0,00014273994	0,00024095612	0,02816238369	0,05576231445
20	0,00015968841	0,00028422077	0,02435548961	0,05243174754
21	0,00016836042	0,00032639491	0,02255159249	0,04792565189
22	0,00016690592	0,00035845724	0,02370568365	0,04434968315

Pensionskassen for Socialrådgivere, Socialpædagoger og Kontorpersonale

23	0,00015810148	0,00037754658	0,02545469726	0,04160192025
24	0,00014640890	0,00037902912	0,02784529440	0,03953553387
25	0,00013592697	0,00036566562	0,02743028085	0,03787738133
26	0,00012640588	0,00033738218	0,02554196076	0,03642201670
27	0,00011962332	0,00030612054	0,02324836040	0,03504584234
28	0,00011903678	0,00028573512	0,02034999622	0,03431449287
29	0,00012264349	0,00027288267	0,01982352267	0,03414409815
30	0,00013058201	0,00026432221	0,02007018379	0,03564678938
31	0,00014446802	0,00026530375	0,02153767210	0,03705169760
32	0,00016055114	0,00027431146	0,02427175533	0,03785890399
33	0,00017583803	0,00028617588	0,02719024490	0,03806640470
34	0,00019434404	0,00032381073	0,02918036774	0,03695025516
35	0,00021641624	0,00037171732	0,03119625071	0,03474752658
36	0,00023980322	0,00040997485	0,03194764559	0,03378884705
37	0,00026896714	0,00045428711	0,03086275748	0,03395464134
38	0,00030529366	0,00049024719	0,03051372890	0,03502223449
39	0,00034510282	0,00052623026	0,03045330286	0,03711527420
40	0,00038618868	0,00056856652	0,03133913068	0,03930339377
41	0,00043052502	0,00063202949	0,03337279126	0,04059245590
42	0,00047719260	0,00069920902	0,03565887241	0,04140215950
43	0,00052267426	0,00076633639	0,03799629505	0,04181680666
44	0,00056926990	0,00083670122	0,03939587416	0,04143904020
45	0,00061643628	0,00091304869	0,04067689403	0,04071438139
46	0,00066566979	0,00100509679	0,04147449713	0,03980946279
47	0,00072276943	0,00110543619	0,04162854003	0,03902180094
48	0,00079807955	0,00124821314	0,04127008523	0,03828705065
49	0,00090120829	0,00139119504	0,04052445770	0,03832349567
50	0,00103422362	0,00154042842	0,03933266320	0,03859827900
51	0,00119601556	0,00171375540	0,03765400924	0,03852283911
52	0,00137729470	0,00190353142	0,03626072114	0,03794177255
53	0,00157108497	0,00211178839	0,03496411283	0,03647661811
54	0,00178124087	0,00236391424	0,03319568699	0,03389008906
55	0,00201064355	0,00266848206	0,03164971691	0,03099889739
56	0,00227356911	0,00303274364	0,02971013084	0,02838672049
57	0,00257746760	0,00346817223	0,02771664414	0,02582585590
58	0,00291933607	0,00397233450	0,02577613681	0,02403432856
59	0,00329494916	0,00452543430	0,02429435049	0,02286273539
60	0,00370810604	0,00513700639	0,02312455207	0,02196391330
61	0,00412117311	0,00578735472	0,02210978988	0,02122205459
62	0,00452815856	0,00652610173	0,02148529619	0,02066343979
63	0,00498243606	0,00731848387	0,02083554242	0,02012430345
64	0,00548122540	0,00816205619	0,02061814040	0,01988462405
65	0,00602605034	0,00900061941	0,02075506386	0,01981285676
66	0,00661264543	0,00979527635	0,02159673236	0,02008639084
67	0,00719866558	0,01060149097	0,02293779215	0,02065863548
68	0,00773405466	0,01143943106	0,02469909511	0,02154310145
69	0,00822611849	0,01240790839	0,02651830881	0,02268868217
70	0,00872271840	0,01359889314	0,02812640324	0,02402463706
71	0,00928740893	0,01500452527	0,02931556808	0,02526792615
72	0,01000200234	0,01663169342	0,02985979835	0,02636128487

Pensionskassen for Socialrådgivere, Socialpædagoger og Kontorpersonale

73	0,01093229744	0,01859733703	0,02985949965	0,02717271708
74	0,01211225166	0,02084733806	0,02927124287	0,02761427991
75	0,01352239585	0,02313545968	0,02832380855	0,02793331777
76	0,01519130439	0,02571635347	0,02728879253	0,02808475076
77	0,01718888169	0,02855530376	0,02604744246	0,02810250568
78	0,01947232613	0,03189225032	0,02485305005	0,02786570670
79	0,02203868014	0,03605660866	0,02364503064	0,02737129762
80	0,02497898800	0,04124440545	0,02225699881	0,02641506507
81	0,02861210756	0,04732507983	0,02068205052	0,02514101355
82	0,03307227143	0,05446926187	0,01915669261	0,02366842589
83	0,03852611794	0,06304577674	0,01738606654	0,02207006053
84	0,04540101305	0,07241289110	0,01569920092	0,02022192122
85	0,05378919622	0,08366190868	0,01425635396	0,01819302498
86	0,06355742969	0,09697327609	0,01301694690	0,01614632131
87	0,07465517951	0,11229845015	0,01209492860	0,01403405356
88	0,08687162863	0,13003332465	0,01143827621	0,01215013306
89	0,10006547924	0,15036195690	0,01101128704	0,01069832326
90	0,11482494042	0,17275184044	0,01043845120	0,00934816327
91	0,13166810136	0,19741147383	0,00973547268	0,00808542569
92	0,15085369773	0,22465962325	0,00882220615	0,00689367541
93	0,17266629639	0,25383161018	0,00791568697	0,00561633343
94	0,19724632000	0,28542646097	0,00700466497	0,00426501196
95	0,22418482712	0,31915771768	0,00638787415	0,00309129801
96	0,25344416012	0,35504078183	0,00597860334	0,00180616858
97	0,28522748325	0,39270311202	0,00553283456	0,00054038134
98	0,31947754776	0,43103625760	0,00502545499	0,00000000000
99	0,35615040043	0,46964630465	0,00435464075	0,00000000000
100	0,39503122312	0,50861910535	0,00356578323	0,00000000000
101	0,43386848797	0,54749287859	0,00271602764	0,00000000000
102	0,47173339604	0,58581026590	0,00202766539	0,00000000000
103	0,50983138093	0,62313895771	0,00147573738	0,00000000000
104	0,54777810494	0,65909003150	0,00101187596	0,00000000000
105	0,58513932151	0,69333245848	0,00063694685	0,00000000000
106	0,62156403492	0,72560278365	0,00031216097	0,00000000000
107	0,65700450179	0,75570962616	0,00003569234	0,00000000000
108	0,69110585528	0,78511883344	0,00000000000	0,00000000000
109	0,72353000434	0,81179115227	0,00000000000	0,00000000000
110	0,74769370333	0,83564909606	0,00000000000	0,00000000000
111	0,76324895520	0,78526100865	0,00000000000	0,00000000000
112	0,78216608531	0,80650146770	0,00000000000	0,00000000000
113	0,80491907546	0,82610622164	0,00000000000	0,00000000000
114	0,82582728352	0,84410861319	0,00000000000	0,00000000000
115	0,84492862518	0,86056187661	0,00000000000	0,00000000000
116	0,86228648143	0,87553466556	0,00000000000	0,00000000000
117	0,87798370009	0,88910686400	0,00000000000	0,00000000000
118	0,89211699498	0,90136582264	0,00000000000	0,00000000000
119	0,90479195559	0,91240310129	0,00000000000	0,00000000000
120	0,91611878268	0,92231174696	0,00000000000	0,00000000000
121	0,92620878594	0,93118409836	0,00000000000	0,00000000000
122	0,93517162122	0,93911008133	0,00000000000	0,00000000000

Pensionskassen for Socialrådgivere, Socialpædagoger og Kontorpersonale

123	0,94311320635	0,94617594288	0,00000000000	0,00000000000
124	0,95013423199	0,95246336383	0,00000000000	0,00000000000
125	0,95632917510	0,95804888813	0,00000000000	0,00000000000

1.11.1.2 Normal invaliditet

For mænd og kvinder benyttes invaliditetstavlen OA24

OA24

Fejl! Bogmærke er ikke defineret.

$$\mu_y^{ai} = 10^{6,0 + 0,03470 \cdot y - 10}$$

1.11.2 Rente

1.11.2.1 Teknisk rente

Teknisk rente $i = 3,00 \%$

1.11.2.3 Opgørelsesrente

Opgørelsesrente $i = 2,75 \%$

1.11.3 Bruttogrundlag

For omregning af ydelser beregnet på beregningsgrundlagene 99, 02 og 07:

Adm = 6 %

Adm' = 6 %

Nettobidraget/nettoindsuddet forhøjes med 4 % fra og med 1.1.1998.

For omregning af ydelser beregnet på beregningsgrundlagene 06, S14 og S20:

Adm = 11 %

Adm' = 11 %

1.12 Gruppeliv

1.12.1 Forsikringsformer

Gruppeordningen kan omfatte følgende produkter

- Sum ved død
- Sum ved førtidspension
- Sum ved ressourceforløbsydelse
- Sum ved visse kritiske sygdomme

Ordningen dækker for højst ét år. Medlemmer, der optages i løbet af året, er dækket i henhold til gældende gruppeforsikringsvilkår. Ordningen omfatter medlemmer af pensionskassen i overensstemmelse med de til enhver tid gældende vedtægter og pensionsvilkår. Medlemmer, der i henhold til pensionsvilkårene har begrænset risikodækning, har ikke mulighed for at tegne dækningerne sum ved førtidspension og sum ved ressourceforløbsydelse.

1.12.2 Grundlag for præmieberegning, tilbagekøbsværdier og fripolicer

Præmien regnes på baggrund af de seneste års udbetalinger og en andel af tidligere års akkumulerede resultat. Der tages i beregningen højde for udviklingen i antallet af dækkede medlemmer og størrelsen på dækningerne. For hvert gruppelevsprodukt z , regnes et vægtet gennemsnit i år y , af de seneste T års udbetalinger, efter følgende formel:

$$Gns. udbetaling_y^z = \frac{1}{T} \cdot \sum_{i=1}^T \frac{Antal\ dækkede_y}{Antal\ dækkede_{y-i}} \cdot \frac{Dækning_y^z}{Dækning_{y-i}^z} \cdot Udbetalinger_{y-i}^z$$

Hvor $Dækning_y^z$ er størrelsen på gruppelevsprodukt z i år y , og $Udbetalinger_y^z$ er den historiske udbetaling for gruppelevsprodukt z i år y .

Som udgangspunkt er $T = 5$. Hvis det vurderes, at de seneste 5 års udbetalinger ikke er repræsentative for det kommende år, kan perioden ændres.

Præmien for gruppelevsordningen i år y findes efterfølgende ved formlen:

$$Præmie_y = \frac{1}{Antal\ dækkede_y} \cdot \left(\sum_z Gns. udbetaling_y^z - 20\% \cdot Overført\ resultat \right)$$

Hvor *Overført resultat* er det akkumulerede resultatet for gruppelevsordningen. Hvis der historisk samlet har været et overskud på gruppelevsordningen, vil præmien dermed blive nedsat. Omvendt vil et historisk samlet underskud give anledning til, at præmien øges.

Præmien kan, på baggrund af et aktuariemæssigt skøn eller ændrede forventninger til fremtiden, op- eller nedjusteres. Præmien fastsættes med formålet, at gruppelevsordningen over tid hverken bidrager med over- eller underskud.

Præmien betales i lige store månedlige rater.

Præmien til gruppeordningen fradrages i medlemmets bidrag efter AMB og omkostningsfradrag, jf. afsnit 1.1.3.

Præmien kan ændres i løbet af året.

For medlemmer, der har fået udbetaling af sum ved førtidspension, sum ved ressourceforløbsydelse eller sum ved visse kritiske sygdomme, kan der ske modregning i en eventuel udbetaling af sum ved død, i overensstemmelse med de til enhver tid gældende vilkår for gruppeforsikring.

For medlemmer, der har fået udbetaling af sum ved ressourceforløbsydelse, kan der ske modregning i en eventuel udbetaling af sum ved førtidspension, i overensstemmelse med de til enhver tid gældende vilkår for gruppeforsikring.

Gruppelivsordningen indeholder ét-årige forsikringer uden reserveopbygning, og der er derfor hverken tilbagekøbsværdier eller fripolicyværdier.

1.12.3 Regler for fordeling af realiseret resultat

Det realiserede resultat for gruppeordningen opgøres ikke særskilt, men som en del af det samlede realiserede resultat for pensionskassen og bliver derfor fordelt efter de til enhver tid anmeldte regler for opgørelse og fordeling af det realiserede resultat, jf. afsnit 3.7.

1.12.4 Principper for genforsikring

Samme principper som for pensionskassens øvrige ordninger.

1.12.5 Regler om helbredsoplysninger

Der skal ikke afgives helbredsoplysninger i større omfang, end det sker i pensionskassen, dvs. i henhold til de til enhver tid gældende pensionsvilkår.

1.12.6 Beregning af livsforsikringshensættelser

Hensættelsen knyttet til fremtidige forpligtelser indregnes i de samlede garanterede ydelser for pensionskassen som summen af nutidsværdien af de sandsynlighedsvægtede ydelsescashflow (bedste skøn) minus de sandsynlighedsvægtede præmielcashflow.

Hensættelsen til indtrufne endnu ikke udbetalte ydelser indregnes under de samlede erstatningshensættelser for pensionskassen.

Opgørelsen sker som minimum én gang årligt.

Erstatningshensættelsen opgøres for hver enkelt dækning efter Chain-Ladder-metodik eller en mere simpel metode indtil der er opnået et tilstrækkeligt erfaringsgrundlag.

Hvis effekten af diskontering skønnes uvæsentlig, kan der ses der bort fra denne.

1.12.7 Overførselsregler

Ordningen opbygger ikke reserve og overførselsregler er dermed ikke relevante.

2 Livsforsikringshensættelsen

Opgørelse af livsforsikringshensættelser tager udgangspunkt i regnskabsbekendtgørelsens § 68 - 69.

De samlede livsforsikringshensættelser opgøres til:

$$\text{Livsforsikringshensættelser} = \widetilde{GY} + FDB_{er} + \text{Risikomargen}$$

hvor

\widetilde{GY} er GY fratrukket nutidsværdien af eventuel udskudt pensionsafkastskat.

GY: Værdien af de forventede garanterede ydelser fratrukket forventede præmier. GY fastsættes ifølge beskrivelsen i pkt. 2.1.1.

FDB_{er}: Værdien af bonusretten (Bonuspotentialet) efter fradrag af Risikomargen. FDB_{er} fastsættes ifølge beskrivelsen i pkt. 2.1.2.

Risikomargen: Tillæg jf. Regnskabsbekendtgørelsens § 68 stk. 3. Denne fastsættes ifølge beskrivelsen i pkt. 2.1.3.

2.1.1 Garanterede ydelser

I opgørelsen af værdien af garanterede ydelser indgår sandsynlighedsvægtede garanterede ydelser og aftalte præmier (nedenfor betegnet cash flow), hvor sandsynlighedsvægtene er fastsat ud fra bedste skøn for intensiteter for død, invaliditet, overgang til fripolice og genkøb (overførsel/udtrædelse), såfremt medlemmet har mulighed for dette. Medlemmets skift mellem tilstande kan beskrives ved en Markovmodel, jf. nedenstående diagram. Overgang til fripolice kan alene ske fra tilstanden Aktiv (præmiebetalende), mens overgangen til genkøb alene kan ske fra tilstanden Aktiv eller F_Aktiv (Aktiv i fripolice). Modellen indregner ikke reaktivering fra invaliditilstanden eller genoptagelse af præmiebetaling fra fripolicitilstanden.

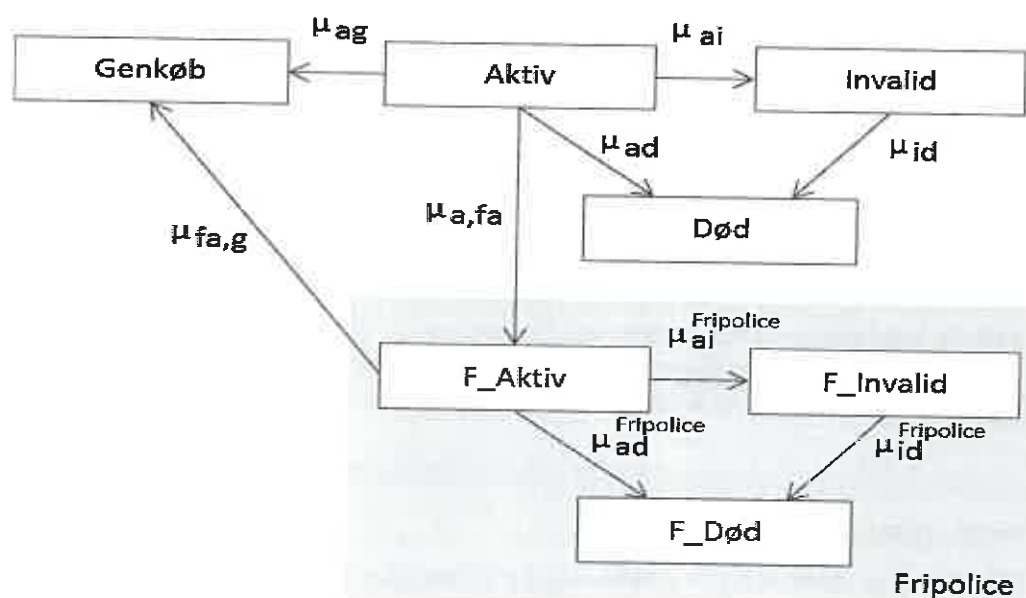

hvor

$\mu_{ag} = \mu_{fa,g}$ er overgangsintensiteten fra Aktiv eller Aktiv_F til Genkøb

$\mu_{ai} = \mu_{ai}^{fripolice}$ er overgangsintensiteten fra Aktiv eller Aktiv_F til Invalid

$\mu_{ad} = \mu_{ad}^{fripolice}$ er overgangsintensiteten fra Aktiv eller Aktiv_F til Død eller Død_F

$\mu_{id} = \mu_{id}^{fripolice}$ er overgangsintensiteten fra Invalid eller Invalid_F til Død eller Død_F

$\mu_{a,fa}$ er overgangsintensiteten fra Aktiv til Aktiv_F

Intensiteterne til bedste skøn fremgår af afsnit 2.1.6.

Nedenfor gives en overordnet matematisk beskrivelse af cash flow-modellen, hvor fokus er på at skabe overblik og forståelse frem for en præcis matematisk beskrivelse af alle detaljer, herunder grundformer.

Indregningen af overgang til fripolice og genkøb giver anledning til en opdeling af betalingsstrømmene i flere elementer. Det udnyttes, at ovenstående model kan opskrives som to 4-tilstandsmodeller: en 3-tilstandsmodel udvidet med genkøb, hvor medlemmet ikke er i fripolice, og en 3-tilstandsmodel udvidet med genkøb, hvor ydelserne er nedskaleret relativt til, at medlemmet er overgået til fripolice på et givet tidspunkt med de beregnede overgangssandsynligheder.

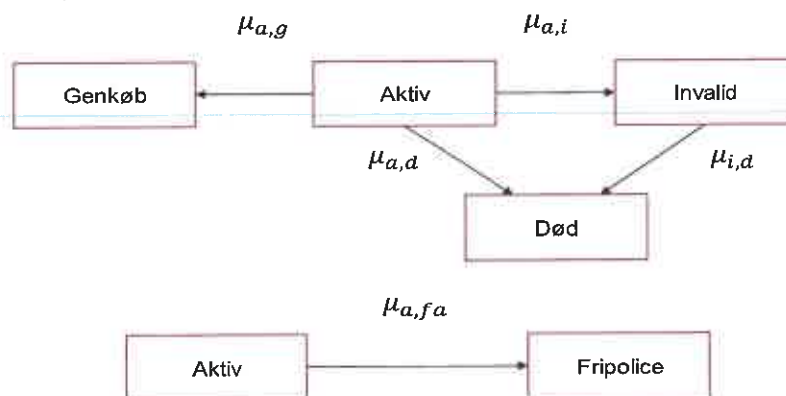

Endvidere udnyttes, at cash flow for ydelser beregnes på grundformsniveau, hvorfor ydelserne er konstante.

I 4-tilstandsmodellen (3-tilstandsmodellen udvidet med genkøb) beregnes enheds cash flow for ydelserne til ethvert tidspunkt t . Disse betegnes som $\hat{a}_{0,t}^{+,a}$, $a_{0,t}^{+,i}$ og $a_{0,t}^{+,d}$. Multipliseret med niveauet for ydelserne, C_b^{gff} , henholdsvis præmien, C_p^{gff} , får vi cash flow pr. grundform for den tilstand medlemmet er i eller overgået til, indikeret ved topskriften, a , i , d og g .

Cash flow i tilstand Aktiv – 4-tilstandsmodel

På beregningstidspunktet (tidspunkt 0) i tilstanden Aktiv beregnes enheds cash flow'et $\hat{a}_{0,t}^{+,a}$ til tid t som:

Pensionskassen for Socialrådgivere, Socialpædagoger og Kontorpersonale

$$\begin{aligned}\hat{a}_{0,t}^{+,a} &= p_{aa}(0,t)1_{(grf)} + \\ & p_{aa}(0,t-1)\left(p_{ai}(t-1,t)1_{(grf)} + p_{ad}(t-1,t)1_{(grf)} + p_{ag}(t-1,t)G_t(C_b^{grf}, C_p^{grf})\right) + \\ & p_{ai}(0,t-1)\left(p_{ii}(t-1,t)1_{(grf)} + p_{id}(t-1,t)1_{(grf)}\right) + \\ & p_{ad}(0,t-1)p_{dd}(t-1,t)1_{(grf)}\end{aligned}$$

hvor

$1_{(grf)}$: Indikator funktion, der optræder med værdien 1, når der forfalder en betaling for den pågældende grundform. Indikatorfunktionen afhænger af udløb og starttidspunkt.

$p_{xy}(u,v)$: Sandsynligheden for at blive i en tilstand ($x=y$) eller skifte tilstand ($x<>y$) én gang i perioden u til v .

$G_t(C_b^{grf}, C_p^{grf})$: Genkøbsværdien til tid t .

Første række dækker situationen, hvor medlemmet forbliver Aktiv, og der forfalder en betaling til tid t . Anden række dækker situationen, hvor medlemmet har været Aktiv frem til $t-1$, skifter tilstand mellem $t-1$ og t (til Invalid, i , Død, d , eller Genkøb, g), hvorved der udløses en overgangsbetaling til tid t . Tredje række dækker situationen, hvor medlemmet frem til tidspunkt $t-1$ har skiftet tilstand til Invalid (og bliver der), og enten forbliver i tilstanden til tid t eller skifter til tilstand Død mellem $t-1$ til t , hvor der udløses en ny overgangsbetaling til tid t . Fjerde række dækker situationen, hvor medlemmet er overgået til tilstand Død frem til tid $t-1$.

Det udnyttes, at Genkøb (g) alene medfører en overgangsbetaling $G_t(C_b^{grf}, C_p^{grf})$, samt at Genkøb og Død er terminaltilstande.

Enheds cash flow'et er generelt beskrevet. I praksis vil indikatorfunktionen $1_{(grf)}$ kun har værdien 1 ét sted.

I beregningerne nedenfor udskilles genkøbs cash flow'et, og der defineres et enheds cash flow uden genkøb, som $a_{0,t}^{+,a}$, hvor:

$$a_{0,t}^{+,a} = \hat{a}_{0,t}^{+,a} - p_{aa}(0,t-1)p_{ag}(t-1,t)G_t(C_b^{grf}, C_p^{grf})$$

$a_{0,t}^{+,a}$ indgår i ydelses cash flow'et, Y_t , nedenfor, og den sandsynlighedsvægtede genkøbsværdi indgår i genkøbs cash flowet S_t .

Cash flow i tilstand Invalid – 4-tilstandsmodel:

For medlemmet, der er i tilstand Invalid til tid 0, gælder:

$$\hat{a}_{0,t}^{+,i} = p_{ii}(0,t)1_{(grf)} + p_{ii}(0,t-1)p_{id}(t-1,t)1_{(grf)} + p_{id}(0,t-1)p_{dd}(t-1,t)1_{(grf)}$$

Cash flow i tilstand Død – 4-tilstandsmodel:

For medlemmet, der er i tilstand Død til tid 0, gælder:

$$\hat{a}_{0,t}^{+,d} = p_{dd}(0,t)1_{(grf)}$$

Præmie cash flow – 4-tilstandsmodel:

Enheds cash flow'et for præmien til tid t i 4-tilstandsmodellen betegnes $a_{0,t}^{-,a}$. Det er givet ved:

$$a_{0,t}^{-,a} = p_{aa}(0,t)1_{(præmie)}$$

Der betales kun præmie, hvis medlemmet er Aktiv og ikke har opnået præmieophørsalder.

Særligt vedr. samlever/ægtefælledækning samt børnepension

Samlever/ægtefælledækning og børnepension i tilstandene Invalid eller Død beregnes efter samme principper som ovenfor. I beregningen af enheds cash flow indgår moder- og faderskabsintensiteter samt samlever- og ægtefællesandsynligheder jf. afsnit 2.1.6.5.

Dødelighedsintensiteten for ægtefællen følger af afsnit 2.1.6.1.

Det samlede cash flow – inkl. fripolice:

Det samlede cash flow (opgjort pr. medlem pr. grundform) består af 4 elementer:

- Et ydelses cash flow i 4-tilstandsmodellen, dvs. hvor sandsynligheden for ikke at have genkøbt er indregnet, og hvorfra værdien af ydelserne er fratrukket fra det tidspunkt, fripolice tilstanden indtrådte, og tillagt den reducerede fripoliceydelse.

$$Y_t^{grf} = C_b^{grf} a_{0,t}^{+,a} - C_b^{grf} \int_0^t (1 - \rho(u)) a_{u,t}^{+,a} f_{a,F(u)} du$$

NB: Ovenstående udtryk omskrives i praksis, så det sidste led alene afhænger af præmien.

Beregningsen sker som nævnt på grundformsniveau. Dette er en approksimativ tilgang, da ydelserne ved overgang til fripolice i praksis fastlægges af relationerne mellem grundformerne for den samlede police.

- Et præmie cash flow, hvori sandsynligheden for at være Aktiv er indregnet, og hvorfra værdien af de præmier, der bortfalder, når fripolice indtræder er fratrukket

$$B_t^{grf} = C_p^{grf} a_t^{-,a} - C_p^{grf} \int_0^t a_{u,t}^{-,a} f_{a,F(u)} du$$

- Et genkøbs cash flow, hvor den ved overgangen beregnede genkøbetsværdi er fratrukket reduktionen i genkøbetsværdien, der er sket ved tidligere overgang til fripolice.

$$S_t^{grf} = p_{aa}(0,t-1)p_{ag}(t-1,t)(1-K) \cdot \left(G_t(C_b^{grf}, C_b^{grf}) \right)$$

$$- NPV_{1. \text{ orden}} \left(C_b^{grf} \int_0^t (1 - \rho(u)) a_{u,t}^{+,a} f_{a,F(u)} du ; C_p^{grf} \int_0^t a_{u,t}^{-,a} f_{a,F(u)} du \right)$$

- Et omkostnings cash flow, bestående af ovenstående præmie cash flow multipliceret med et præmieomkostningsfradrag, β , samt et cash flow, der løber så længe medlemmet er i live og ikke har genkøbt multipliceret med et stykgebyr (*gebyr*) og en marginal (γ) af 1 ordens hensættelsen

$$O_t^{grf} = \beta C_p^{grf} a_{0,t}^{-,a} - \beta C_p^{grf} \int_0^t a_{u,t}^{-,a} f_{a,F(u)} du + p_t^{<d,g,d_f,g_f>} (gebyr^{grf} + \gamma \cdot 1.ordens hens^{grf})$$

Øvrig notation

$\rho(u)$: Fripolicebrøken til tid u, dvs. den faktor der udtrykker, hvor meget ydelsen falder, hvis medlemmet overgår til fripolice til tid u. Faktoren $\rho(u)$ kan beregnes som forholdet mellem 1.ordens hensættelsen og nutidsværdien af de fremtidige ydelser beregnet på 1. ordens grundlaget til tid u.

$f_{a,F(u)}$: Tætheden for det stokastiske tidspunkt, hvor medlemmet overgår fra Aktiv-tilstanden til Fri-police. For cash flow opgjort til tid t integreres op til t.

K: er det anmeldte kursværn

$p_t^{<d,g,d_f,g_f>}$: er sandsynligheden for, at policen til tid t hverken er genkøbt i tilstand Aktiv eller i tilstand fripolice (g, g_f) eller indtrådt i tilstanden død (d, d_f)

For aktuelle medlemmer beregnes $C_b^{grf} a_{0,t}^{+,a}$, $C_b^{grf} a_{0,t}^{+,i}$ og $C_b^{grf} a_{0,t}^{+,d}$ og omkostnings cash flow'et reduceres til $O_t^{grf} = p_{aa}(t-1, t)(gebyr^{grf} + \gamma \cdot 1.ordens hens^{grf})$. Øvrige cash flowelementer bortfalder.

Hensættelserne

Hensættelserne til de garanterede ydelser, GY, opgøres jf. §66 stk. 1 som nutidsværdien af bedste skøn af de forventede årlige cash flow:

$$GY = \sum_{x \in \text{Bestand}} \left(\sum_{grf} (NPV(Y_x^{grf}) + NPV(S_x^{grf}) + NPV(O_x^{grf}) - NPV(B_x^{grf})) \right) + \text{IBNS} + \text{Erstatningshensættelser}$$

hvor

$NPV(Y_x^{grf})$ er nutidsværdien af ydelses cash flow for medlem x pr. grundform.

$NPV(S_x^{grf})$ er nutidsværdien af genkøbs cash flow for medlem x pr. grundform.

$NPV(O_x^{grf})$ er nutidsværdien af omkostnings cash flow for medlem x pr. grundform.

$NPV(B_x^{grf})$ er nutidsværdien af præmie cash flow for medlem x pr. grundform.

Nutidsværdien er beregnet, jf. afsnit 2.1.6.4.

IBNS er hensættelserne til de indtrufne, men endnu ikke anmeldte eller opgjorte skader. Se afsnit 2.2.

Erstatningshensættelser er hensættelsen til de indtrufne, anmeldte og opgjorte skader, som afventer udbetaling. Se afsnit 1.15. 6 (Gruppeordningen) samt 2.2.

Medlemmer i præmiefri dækning opgøres under antagelse om en sandsynlighedsvægtet øjeblikkelig overgang til hhv. bidragsbetalende, ophørende og hvilende.

Elementerne, som indgår i opgørelsen af omkostnings cash flow, fremgår af afsnit 2.1.4.

2.1.2 Bonuspotentiale

Bonuspotentialet før reduktion af Risikomargen (FDB_{fr}) er summen af de individuelle (IB_{fr}) og kollektive bonuspotentialer (KB_{fr}) før reduktion af Risikomargen:

$$FDB_{fr} = IB_{fr} + KB_{fr}$$

Det individuelle bonuspotentialer før reduktion af Risikomargen opgøres jf. §67 stk. 1 på følgende vis:

$$IB_{fr} = \sum_{x \in \text{Bestand}} \text{Maks} \left(0; \text{Vhensæt}_x^{\text{retro}} - \sum_{grf} \left(\text{NPV}(Y_x^{grf}) + \text{NPV}(S_x^{grf}) + \text{NPV}(O_x^{grf}) - \text{NPV}(B_x^{grf}) \right) \right)$$

Opgørelsen af værdien af den retrospektive hensættelse $\text{Vhensæt}_x^{\text{retro}}$ fremgår af afsnit 2.1.5.

Det kollektive bonuspotentialer før reduktion af Risikomargen er fastsat i overensstemmelse med pensionskassens principper for fordeling af overskud.

Bonuspotentialer efter reduktion af Risikomargen (FDB_{er}) fastsættes på følgende vis:

$$FDB_{er} = \text{maks}(FDB_{fr} - \text{Risikomargen}; 0)$$

Individuelt og kollektivt bonuspotentialer for den supplerende opsparing opgøres særskilt, jf. de anmeldte overskudsfordelingsprincipper.

2.1.3 Risikomargen

Risikomargen, jf. §66 stk. 3, fastsættes efter kommissionens delegerede forordning (EU) 2015/35 af 10. oktober 2014 artikel 37:

$$\text{Risikomargen} = \text{CoC} * \sum_{t \geq 0} \frac{\text{SCR}_{RU}(t)}{(1 + r_{t+1})^{t+1}}$$

hvor

CoC udgør en kapitalomkostningssats, som er fastsat til 6%

$SCR_{RU}(t)$ betegner solvenskapitalkravet til tid t , hvor aktiverne er valgt, så kapitalkravet minimeres.

r_{t+1} betegner diskonteringsrenten til tid $t+1$, jf. afsnit 2.1.6.4.

Der benyttes en simplificifikation til beregning af $SCR_{RU}(t)$

$$SCR_{RU}^k(t) = SCR_{RU}(0) * \frac{BE_{Net}^k(t)}{BE_{Net}(0)}$$

hvor

$SCR_{RU}(0)$ er solvenskravet for referenceselskabet fra den seneste solvensopgørelse.

$BE_{Net}^k(t)$ er et mål for bedste skøn over afløbet af (netto) livsforsikringshensættelserne, hvor $k = \{\text{Supplerende opsparring; Øvrige ordning}\}$. $BE_{Net}^k(t)$ sættes til det største beløb af $GY^k(t)$ og $Vhensæt_t^{1.orden,k}$ på ethvert fremtidig tidspunkt, hvor $Vhensæt_t^{1.orden,k}$ angiver den samlede hensættelse på tegningsgrundlaget, for $k = \{\text{Supplerende opsparring; Øvrige ordning}\}$.

$BE_{Net}(0)$ er et mål for bedste skøn for de samlede (netto) livsforsikringshensættelser på opgørelsestidspunktet. $BE_{Net}(0)$ sættes til det største beløb af den samlede $GY(0)$ og den samlede $Vhensæt_0^{1.orden}$ på opgørelsestidspunktet idet der er summeret ud over k .

Simplifikationen kan begrundes i, at fremtidige $SCR(t)$ uden markedsrisiko (SCR_{RU}) kan forventes at udvikle sig i takt med afløbet af livsforsikringshensættelserne.

Det samlede $SCR_{RU}(t)$ fremkommer ved at summe over k .

2.1.4 Elementer der indgår i omkostningsbetalingsstrømmen

I henhold til afsnit 2.1.1 indgår følgende elementer i opgørelsen af omkostningsbetalingsstrømmen:

$gebyr^m$	er det stykgebyr, som medlemskabet giver anledning til,
γ^m	er den omkostningsbelastning, som den retrospektive hensættelse giver anledning til,
β^m	er den omkostningsbelastning, som bidraget eller BFD-bidraget giver anledning til

2.1.5 Opgørelse af værdien af retrospektive hensættelse for hver forsikring

Værdien af den retrospektive hensættelse for hvert medlem, x , på tid t opgøres som:

$$Vhensæt_{x,t}^{retro} = Hensæt_{x,t}^{2.orden}$$

hvor

$Hensæt_{x,t}^{2.orden}$ er hensættelsen på 2.orden inkl. endnu ikke anvendt bonus svarende til parametrene i 3.2 til 3.5.

2.1.6 Grundlagselementer i markedsværdigrundlaget

2.1.6.1 Dødsintensitet

Dødeligheden for aktive og for invalide med køn k i hele aldre x modelleres ved Finanstilsynets dødelighedsmodel som:

$$\mu_{x,2024}^k = \mu_{x,2022}^k * (1 - R_x^k)^{3/2}$$

hvor

$$\begin{aligned} \mu_{x,2022}^k &= 0,5 * \exp\left(\beta_1^k r_1(x-1) + \beta_2^k r_2(x-1) + \beta_3^k r_3(x-1)\right) \bar{\mu}_{x-1,2022}^k \\ &+ 0,5 * \exp\left(\beta_1^k r_1(x) + \beta_2^k r_2(x) + \beta_3^k r_3(x)\right) \bar{\mu}_{x,2022}^k \end{aligned}$$

hvor R_x^k betegner Finanstilsynets levetidsforbedringer, $\bar{\mu}_{x,2022}^k$ betegner Finanstilsynets centrale benchmark-dødelighed og basisfunktionerne $r_i(x)$ er givet som

$$r_i(x) = \begin{cases} 1 & x \leq x_{i-1} \\ (x_i - x)/20 & x_{i-1} < x < x_i \\ 0 & x \geq x_i \end{cases}$$

for $i = 1, 2, 3$ og $x_i = 20 * (2+i)$.

Her er β_1 , β_2 og β_3 parametre, der estimeres ud fra data i en Poisson regressionsmodel, jf. Regnskabsbekendtgørelsens bilag 1 nr. 54.

For $t > 2024$ er dødeligheden givet ved

$$\mu_{x,t}^k = \mu_{x,2024}^k * (1 - R_x^k)^{t-2024}$$

Parametrene til brug for opgørelsen af markedsværdihensættelsen ses nedenfor, afrundet til 5 decimaler:

Dødsintensitet

Gældende pr. 31.12.2023					
Mænd			Kvinder		
β_1	β_2	β_3	β_1	β_2	β_3
0	0	0	0,12927	0,06274	-0,10770

Dødsintensitet for medlemmernes samlever og ægtefæller:

Dødelighed for medlemmernes samlever og ægtefæller, i de tilfælde hvor der er ægtefælle/samleverdækning på ordningen, antages at følge Finanstilsynets benchmark inkl. levetidsforbedringer.

2.1.6.2 Invalideintensitet

Intensiteten er baseret på udglattede OE-rater. Satsen er nul for alder < 20 og alder > 69. Der anvendes kønsopdelt intensitet. Intensiteterne for aldre [20;69] er angivet nedenfor afrundet til 8 decimaler, i praksis anvendes 20 decimaler.

Invalideintensitet		
Gældende pr. 31.12.2023		
Alder	Mænd	Kvinder
20	0,00000000	0,00000000
21	0,00000000	0,00000000

Pensionskassen for Socialrådgivere, Socialpædagoger og Kontorpersonale

22	0,00000000	0,00000000
23	0,00000000	0,00000000
24	0,00000000	0,00000000
25	0,00000000	0,00000000
26	0,00006203	0,00000000
27	0,00017759	0,00000000
28	0,00035518	0,00003883
29	0,00033814	0,00010342
30	0,00016907	0,00021968
31	0,00005352	0,00023259
32	0,00004637	0,00024757
33	0,00013970	0,00040987
34	0,00032642	0,00067801
35	0,00051536	0,00108587
36	0,00074673	0,00126565
37	0,00097776	0,00151827
38	0,00087608	0,00176066
39	0,00057364	0,00192544
40	0,00063887	0,00226433
41	0,00138823	0,00233628
42	0,00202167	0,00264555
43	0,00275361	0,00277019
44	0,00264041	0,00310511
45	0,00280906	0,00350461
46	0,00273035	0,00382285
47	0,00272156	0,00401527
48	0,00277016	0,00391815
49	0,00333844	0,00413936
50	0,00373481	0,00443582
51	0,00442564	0,00486132
52	0,00470502	0,00545148
53	0,00471513	0,00551543
54	0,00460791	0,00572450
55	0,00443540	0,00585563
56	0,00451882	0,00617159
57	0,00501976	0,00733288
58	0,00575407	0,00801176
59	0,00665560	0,00899621
60	0,00770303	0,00957437
61	0,02415102	0,03640268
62	0,02540295	0,03428332
63	0,02111671	0,03011534
64	0,01671345	0,02403208
65	0,01155009	0,01794255
66	0,00760509	0,01071177
67	0,00399347	0,00466929

68	0,00160131	0,00147140
69	0,00047382	0,00021008

2.1.6.3 Administrationsomkostninger

Parametrene til opgørelse af markedsværdihensættelserne ses nedenfor:

Omkostninger

Gældende pr. 31.12.2023		
Gebyr ^m	β ^m	γ ^m
60	1,18%	0,001%

2.1.6.4 Diskonteringsrente

EIOPA's standard rentekurve med VA-tillæg benyttes til opgørelse af livsforsikringshensættelserne, når VA-tillægget er positiv. Hvis VA-tillægget er negativ anvendes i stedet EIOPA's rentekurve uden VA-tillæg.

Diskontering sker ved diskrettids diskontering med ét årige betalingsintervaller.

Betalinger vedrørende pensionsafkastskat (PAL-skat) indregnes som et fradrag i diskonteringsrenten fremfor at udgøre et eksplicit cash flow. Dette er en approksimativ tilgang. Der ses bort fra ordninger, som er fritaget for PAL-skat.

2.1.6.5 Sandsynligheder vedrørende kollektive grundformer

Samlever og Giftemålssandsynligheder:

Samlever- og Ægtefællesandsynlighederne er sat til 1

Mænd:

Ægtefællen/samleveren betragtes altid som 3 år yngre end medlemmet

Kvinder:

Ægtefællen/samleveren betragtes altid som 2 år ældre end medlemmet

Børnesandsynligheder:

Moderskabsintensiteten er givet på formen:

$$c_x = \begin{cases} 0,15 \cdot 10^{\frac{-(x-28)^2}{11(x-15)}} & \text{for } x > 15 \\ 0 & \text{for } x \leq 15 \end{cases}$$

Faderskabsintensiteten er givet på formen:

$$c_y = \begin{cases} 0,13 \cdot 10^{\frac{-(y-24)^2}{7(y-12)}} & \text{for } y > 12 \\ 0 & \text{for } y \leq 12 \end{cases}$$

2.1.6.6 Adfærdsvariable

Fripolice- og genkøbsintensiteterne fremgår af tabellen nedenfor for aldre 20-70, afrundet til 8 decimaler, i praksis anvendes 20 decimaler. Før alder 20 er værdien konstant og lig værdien for alder 20. Efter alder 70 er værdien konstant og lig middelværdien af intensiteten i aldrene 68-70.

Gældende pr. 31.12.2023		
	Fripolice	Genkøb
Alder	Unisex	Unisex
20	0,09451443	0,01768073
21	0,11636778	0,01465258
22	0,13083278	0,01484237
23	0,12928802	0,01420094
24	0,11633899	0,01560090
25	0,10649029	0,01542840
26	0,09703495	0,01526693
27	0,09170003	0,01493816
28	0,08610376	0,01572075
29	0,08040448	0,01552737
30	0,07390113	0,01628358
31	0,06948317	0,01702908
32	0,06665032	0,01769092
33	0,06390496	0,01845274
34	0,06174071	0,01784030
35	0,05826340	0,01844927
36	0,05763558	0,01778527
37	0,05446643	0,01737839
38	0,05280477	0,01626814
39	0,05067229	0,01623174
40	0,04958654	0,01559335
41	0,04847820	0,01548572
42	0,04819571	0,01598718
43	0,04861588	0,01579858
44	0,04984591	0,01510238
45	0,05029367	0,01420198
46	0,04970282	0,01313379
47	0,04667416	0,01268167
48	0,04442558	0,01277829
49	0,04165310	0,01278986
50	0,04082534	0,01227064
51	0,04081342	0,01176088
52	0,04093568	0,01117961
53	0,04033111	0,00998952
54	0,03934448	0,00852990
55	0,03751155	0,00779116
56	0,03652041	0,00717153
57	0,03602958	0,00646302
58	0,03610607	0,00582307

Pensionskassen for Socialrådgivere, Socialpædagoger og Kontorpersonale

59	0,03670823	0,00507902
60	0,03685425	0,00443022
61	0,03723160	0,00378548
62	0,04148186	0,00341317
63	0,05201002	0,00353513
64	0,06866931	0,00234630
65	0,07943658	0,00156880
66	0,08542020	0,00081438
67	0,07685748	0,00077587
68	0,08075982	0,00137615
69	0,08994859	0,00214994
70	0,12120857	0,00643456
>=71	0,09730566	0,00332022

2.2 IBNS

IBNS opgøres som summen af IBNR og RBNS.

IBNR opgøres som produktet af

- De samlede risikosummer ved invaliditet.
- En faktor baseret på de seneste 5 års efteranmeldte invalideskader og reaktivering.

RBNS opgøres som produktet af

- Antallet af åbne invalideskader på opgørelsestidspunktet.
- Gennemsnittet af de seneste 5 års invalideskader.
- En tilkendelsesprocent baseret på de seneste 5 års anmeldte invalideskader.

3 Regler for beregning og fordeling af overskud til forsikringstagerne og andre berettigede efter forsikringsaftalerne

3.1 Bonusregulativ

3.1.1 Bonusregulativ, regulativ for Medlems-Kapital®

Kapitel 1: Generelle bestemmelser

§ 1.

Dette regulativ træder i kraft den 1. november 2016.

§ 2.

Regulativet kan ændres – også for bestående medlemskaber. Dette regulativ fastsætter reglerne for beregning og fordeling af det realiserede resultat. Bestemmelserne i pensionskassens aftalegrundlag, herunder dette regulativ, gælder forud for kontributionsbekendtgørelsen. Kontributionsbekendtgørelsen finder alene anvendelse på forhold, der ikke er reguleret i pensionskassens aftalegrundlag.

§ 3.

Alle pensionstilsagn deltager i bonusopgørelsen.

§ 4.

Medlemmer, hvis pensioner er baseret på tegningsgrundlag efter 31. december 2005, deltager i opbygning af Medlems-Kapital. Dette gælder dog ikke opsparingen i PKAplus. MedlemsKapital er pensionskassens navngivning af særlige bonushensættelser, jf. § 25 i vedtægterne.

Kapitel 2: Opgørelse af bonusbeløbet

§ 5.

Bonusbeløbet opgøres månedligt på basis af de af bestyrelsen fastsatte bonussatser. Alle bonussatser kan afhænge af tegningsgrundlagene, og af om der opbygges Medlems-Kapital. Pensionskassen tilstræber at benytte det såkaldte gennemsnitsrentepincip.

§ 6.

Bonussatserne fastsættes af bestyrelsen for op til 5 år ad gangen efter indstilling fra den ansvarshavende aktuar. Indstillingen sker på basis af pensionskassens budgetter og risikanalyser. I 5 års perioden kan satserne om nødvendigt ændres både opad og nedad med fremadrettet virkning.

§ 7.

Det samlede bonusbeløb opgøres ud fra elementerne rentebonus, forsikringsrisikobonus, administrationsbonus, udtrædelsesbonus, udbetalingsbonus, pensionsvalgsbonus og et pensionisttillæg. De enkelte bonuselementer kan være positive, nul eller negative. Såfremt det samlede bonusbeløb i foregående måned efter anvendelse ikke var nul, fremføres dette til den efterfølgende måneds opgørelse af bonusbeløb og medregnes i opgørelsen af bonuselementerne nævnt i første pkt. i denne paragraf.

§ 8.

Rentebonus opgøres for de enkelte dele af pensionstilsagnene som forskellen mellem renterne i henhold til bonussatserne og renterne i henhold til tegningsgrundlagene. Den del af hensættelsen, der er fra før 1983, som er undtaget fra pensionsafkastskat, tildeles en rentebonus før pensionsafkastskat.

§ 9.

Forsikringsrisikobonus opgøres for de enkelte dele af pensionstilsagnene som forskellen mellem tegningsgrundlagenes pris og prisen for forsikringsrisikodækning i henhold til de fastsatte bonussatser.

§ 10.

Administrationsbelastningen fastsættes som en procentandel af bidraget. Der kan pr. medlemskab fastsættes et mindste månedligt administrationsbeløb. Administrationsbonus opgøres som forskellen mellem tegningsgrundlagenes administrationsbelastning og prisen for administration i henhold til de fastsatte bonussatser. I det omfang tegningsgrundlagenes mulighed for at benytte en rentemarginal til delvis dækning af omkostninger er uudnyttet, kan der gives yderligere administrationsbonus.

§ 11.

Udbetalingsbonus opgøres som et procentvis tillæg af pensionsudbetalingerne.

§ 12.

Pensionsvalgsbonus vedrører pensionstilsagn, som er omtegnet til et lavere forrentet grundlag. Pensionsvalgsbonus opgøres som et procentvist tillæg af pensionstilsagnene på tidspunktet for pensionsvalget.

§ 13.

Pensionisttillægget opgøres som et procentvis tillæg af pensionen til alderspensionister.

Kapitel 3: Opgørelse af MedlemsKapitalbeløbet

§ 14.

MedlemsKapitalbeløbet opgøres månedligt på basis af de af bestyrelsen fastsatte MedlemsKapitalsatser. Medlems-Kapitalsatserne kan afhænge af tegningsgrundlagene.

§ 15.

MedlemsKapitalsatserne fastsættes af bestyrelsen for højst et år ad gangen efter indstilling fra den ansvarshavende aktuar. Indstillingen sker på basis af pensionskassens budgetter.

§ 16.

Det samlede MedlemsKapitalbeløb opgøres ud fra elementerne henlæggelse til MedlemsKapital og forrentning af MedlemsKapital. De enkelte elementer kan være positive, nul eller negative. Såfremt det samlede MedlemsKapitalbeløb i foregående måned efter anvendelse ikke var nul, fremføres dette til den efterfølgende måneds opgørelse af MedlemsKapitalbeløb og medregnes i opgørelsen af MedlemsKapitalelementerne nævnt i første pkt. i denne paragraf.

§ 17.

Henlæggelser til MedlemsKapital opgøres som en procentandel af bidragene.

§ 18.

Forrentning af MedlemsKapital svarer til forrentningen af egenkapitalen.

Kapitel 4: Anvendelse af bonusbeløb og Medlems-Kapitalbeløb

§ 19.

Bonusbeløbet, kan anvendes på en eller flere af følgende måder: Forhøjelse af pensionsudbetalingerne, til en grupperisikoforsikring, til at reducere fradraget i forbindelse med kontant udtrædelsesgodtgørelse, til opskrivning af ydelser, til at sikre omregning samt til at forøge bonuspotentialet. MedlemsKapitalbeløbet anvendes til henlæggelse til MedlemsKapital.

§ 20.

Bonusbeløb hidrørende fra udbetalingsbonus, pensionsvalgsbonus og pensionisttillæg udbetales som et tillæg til pensionsudbetalingerne.

§ 21.

MedlemsKapital udbetales efter pensionering som et løbende tillæg til pensionsudbetalingerne. Tillæggenes størrelse varierer med størrelsen af MedlemsKapital og falder bort, når MedlemsKapital er fuldt udbetalt.

§ 22.

Bonus i forbindelse med kontant udtrædelsesgodtgørelse bruges – efter reduktion med eventuelt tidligere overførte negative bonusbeløb – til at reducere fradraget ved kontant udtrædelsesgodtgørelse.

§ 23.

I forbindelse med fastsættelsen af bonussatserne fastsætter bestyrelsen de nærmere regler for bonusanvendelsen, herunder grupperisikoforsikringens omfang.

§ 24.

Såfremt medlemmet er omfattet af grupperisikoforsikringen, kan bonusbeløb anvendes til at dække præmien for denne ordning.

§ 25.

For aktuelle forsikringer kan bonusbeløb via en omregningsteknik benyttes til at øge aktuelle ydelser.

§ 26.

Bonusbeløb kan benyttes til at tilvejebringe en risikodækning, der omregnet står i samme forhold til en eventuel omregnet egenpensionsdækning, som den garanterede risikodækning er i forhold til den garanterede egenpensionsdækning.

§ 27.

Såfremt en del af pensionstilsagnet er beregnet på et svagere grundlag end det aktuelle nytægningsgrundlag, kan bonusbeløb benyttes til at rimeliggøre en anvendelse af samme rente-bonussats til alle pensionstilsagn, ved at bonusbeløbet alene forøger bonuspotentialet.

§ 28.

Bonusbeløb kan anvendes som et nettoindskud beregnet på nytægningsgrundlaget. For aktuelle forsikringer vil en sådan anvendelse medføre opskrivning af pensionerne hver den 1.1.

§ 29.

Såfremt bonusbeløbet efter anvendelsen ikke er nul, overføres dette til næste måned.

§ 30.

Såfremt MedlemsKapitalbeløbet efter anvendelsen ikke er nul, overføres dette til næste måned.

Kapitel 5: Anvendelse af overskud/underskud

§ 31.

Er de pensionsmæssige hensættelsers andel af realiseret resultat efter forlodsbonus positivt, forøges kollektivt bonuspotentialer med denne andel. Er andelen negativ, reduceres kollektivt bonuspotentialer. Er kollektivt bonuspotentialer ikke tilstrækkeligt hertil, nedsættes individuelle bonuspotentialer.

Kapitel 6: Overgangsbestemmelser

§ 32.

Pensionstilsagn, som i henhold til tidligere regler frem til 1. april 1983 i forbindelse med pensioneringen, blev omtegnet til et højt forrentet grundlag, deltager ikke i bonusopgørelsen, men vil kunne være omfattet af grupperisikoforsikringen efter de regler, der gælder for denne.

3.2 Kontorenter

For de bonusberettigede forsikringer fastsættes kontorenten for et år ad gangen. Kontorenten før PAL udgør nedenstående.

Kontorente for grundlag med grundlagsrente = 4,5%

Gældende pr. 01.01.2024	Kontorente efter PAL
	6,78%

Kontorente for grundlag med grundlagsrente < 4,5%

Gældende pr. 01.01.2024	Kontorente efter PAL
	6,78%

Renten på negativ bonus er lig med kontorenten.

3.3 Risiko ved død på 2. orden

Satserne, der gælder for både mænd og kvinder, er gældende fra 1. januar 2024 og indtil andet bliver anmeldt.

2. ordens dødeligheden for eventuelle og aktuelle forsikringer fastsættes som den kønsvægtede markedsværdidødelighed, opgjort pr. 30.06.2023, som fremkommer af afsnit 2.1.6.1. Der anvendes en aldersafhængig kønsvægtning baseret på kønsfordelingen i bestanden, svarende til 77 % kvinder og 23 % mænd.

3.4 Risiko ved invaliditet på 2. orden

Intensiteten er baseret på OE-rater for både mænd og kvinder i pensionskassen. Der anvendes samme intensitet for begge køn. Satsen er nul for alder < 20 og alder > 69. Intensiteterne for aldre [20;69] er angivet nedenfor afrundet til 8 decimaler. I praksis anvendes 16 decimaler. Intensiteterne er gældende pr. 01.01.2024 og indtil andet bliver anmeldt.

Gældende pr. 01.01.2024	
Alder	Unisex
20	0,00042019
21	0,00045989
22	0,00050333

Pensionskassen for Socialrådgivere, Socialpædagoger og Kontorpersonale

23	0,00055087
24	0,00060291
25	0,00065986
26	0,00072219
27	0,00079041
28	0,00086507
29	0,00094678
30	0,00103622
31	0,00113410
32	0,00124122
33	0,00135847
34	0,00148679
35	0,00162723
36	0,00178094
37	0,00194917
38	0,00213329
39	0,00233480
40	0,00255535
41	0,00279673
42	0,00306091
43	0,00335004
44	0,00366649
45	0,00401282
46	0,00439187
47	0,00480673
48	0,00526078
49	0,00575771
50	0,00630159
51	0,00689684
52	0,00754831
53	0,00826133
54	0,00904170
55	0,00989578
56	0,01083054
57	0,01185359
58	0,01297329
59	0,01419875
60	0,01553996
61	0,01700787
62	0,01861444
63	0,02037276
64	0,02229718
65	0,02440338

Pensionskassen for Socialrådgivere, Socialpædagoger og Kontorpersonale

66	0,02670853
67	0,02923142
68	0,03199263
69	0,03501466

3.5 Omkostninger

Stykgebyr for hvilende medlemmer og pensionister:

345 kr., dog højst 0,25 % af hensættelsen på tegningsgrundlaget.

Administration:

Administration af indbetalinger 0,90%.

Udtrædelser:

G82-grundlag: ingen fradrag

Alle andre grundlag: ingen fradrag

3.6 Medlems-Kapital

Satsen til Medlems-Kapital er 5%.

3.7 Regler for fordeling af realiseret resultat

Det kollektive bonuspotentiale indgår i pensionskassens reserver. Nedskrivning af kollektivt bonuspotentiale sker efter kollektive og solidariske principper jf. vedtægternes § 25 stk. 2. Bekendtgørelse om kontributionsprincippet bestemmelser om gruppeopdeling, jf. bekendtgørelsens § 3, gælder således ikke for pensionskassen.

Er det kollektive bonuspotentiale ikke tilstrækkeligt til at dække tab, nedsættes det individuelle bonuspotentiale.

Det individuelle bonuspotentiale indgår i pensionskassens reserver, jf. vedtægternes § 25 stk. 1. Anvendelse af individuel bonuspotentiale sker efter kollektive og solidariske principper jf. vedtægternes § 25 stk. 2. Bekendtgørelse om kontributionsprincippet bestemmelser om gruppeopdeling gælder således ikke for pensionskassen.

3.8 Regler for egenkapitalforretning og særlige bonushensættelser

Egenkapitalens og MedlemsKapitalens andel af det realiserede resultat består dels af en forrentning, dels af udbetalinger fra egenkapitalen, samt en fortjenstmargen.

Fortjenstmargen er pt. sat til 0.

Såfremt pensionskassen beslutter en fortjenstmargen større end nul, vil denne blive anvendt i overensstemmelse med kontributionsbekendtgørelsens regler herom.

Forrentning:

- Egenkapitalen og MedlemsKapital (særlige bonushensættelser af type B) forrentes før skat med investeringsafkastet før pensionsafkastskat tillagt en tilstræbt risikoforrentning
- Risikoforrentningen udgør RF^{pct} af de gennemsnitlige pensionshensættelser.

Såfremt det realiserede resultat ikke er tilstrækkelig til at give egenkapitalen og MedlemsKapitalen den tilstræbte risikoforrentning, kan den resterende del indhentes i det kollektive bonuspotentiale. Den herefter manglende risikoforrentning bortfalder.

Har der været behov for udlæg fra egenkapitalen og MedlemsKapital til at dække årets forlods bonus til medlemmerne, overføres udlægget i det efterfølgende regnskabsår fra det kollektive bonuspotentiale. Andelene der overføres i det efterfølgende regnskabsår fra det kollektive bonuspotentiale anmeldes til Finanstilsynet, jf. bekendtgørelse om kontributionsprincippet § 6, stk.7.

Egenkapitalen kan i et år vælge at lægge ud for MedlemsKapitalens andel af en manglende tilstræbt forrentning.

Betalinger til/fra egenkapitalen:

I det omfang, egenkapitalen udbetaler et løbende tillæg til pensionerne, fragår de udbetalte tillæg i egenkapitalens andel af det realiserede resultat. Eventuelle løbende indbetalinger behandles tilsvarende.

Forrentning af udlæg fra egenkapitalen og MedlemsKapital:

Der sker ikke nogen forrentning af udlæg fra egenkapitalen og MedlemsKapital, jf. bekendtgørelse om kontributionsprincippet § 6, stk.12.

Egenkapitalen og MedlemsKapitalens andel af det realiserede resultat:

Målet for egenkapitalens andel af det realiserede resultat ($EKF_j^{Mål}$) i regnskabsår j før PAL kan således beskrives ved:

$$EKF_j^{Mål} = GEK_j \cdot N_1^j + RF^{pct} \cdot GPH_j \cdot EK_{j-1} / (EK_{j-1} + GMK_j) - PT_j$$

Målet for MedlemsKapitalens andel af det realiserede resultat ($MKK_j^{Mål}$) i regnskabsår j før PAL kan tilsvarende beskrives ved:

$$MKK_j^{Mål} = GMK_j \cdot \tilde{N}_j + RF^{pct} \cdot GPH_j \cdot GMK_j / (EK_{j-1} + GMK_j)$$

Hvor:

GEK_j = den gennemsnitlige egenkapital for år j før forrentning og

GMK_j = den gennemsnitlige MedlemsKapital for år j før forrentning

\tilde{N}_j = Investeringsafkastet før pensionsafkastskat i år j

Pensionskassen for Socialrådgivere, Socialpædagoger og Kontorpersonale

GPH_j = den gennemsnitlige pensionshensættelse i år j før en eventuel nedskrivning af individuel bonuspotentiale og inkl. kollektiv bonuspotentiale primo året

PT_j = nettoudbetalinger fra egenkapitalen i år j , herunder tillæg til de udbetalte pensioner finansieret af egenkapitalen

RF^{pct} udgør 0,0% svarende til ingen risikoforrentning

3.8 Særlige bonushensættelser

For medlemmer optaget fra og med 1. januar 2006 eller medlemmer, der har valgt sig over på samme grundlag samt for forhøjelser fra denne dato opbygges individuelle særlige bonushensættelser – kaldet Medlemskapital.

Opbygningen sker ved, at der af et positivt administrationsresultat henlægges, hvad der svarer til 5 % af bidraget. Hvis administrationsresultatet er utilstrækkeligt kan særlige bonushensættelser opbygges fra positive risikoresultater eller renteresultater. Senest samtidig med udbetaling af ydelser udbetales en andel af de særlige bonushensættelser, herunder ved udtrædelse.

Der købes risikodækninger for de særlige bonushensættelser svarende til medlemmets øvrige risikodækninger. Udbetalinger fra særlige bonushensættelser følger således medlemmets øvrige udbetalinger, medmindre der har været behov for at modregne tab i de særlige bonushensættelser.

3.9 Udbetalingsbonus og udbetalinger fra egenkapitalen

Pr. 1.1.1998 indfører pensionskassen udbetalingsbonus. Dette indebærer, at der i henhold til 1. ordensgrundlaget fra alle indbetalinger overføres 4/1,04% til egenkapitalen. Dette modsvares af, at alle udbetalinger forøges med en udbetalingsbonus på 4%, med mindre pensionskassens økonomi ikke tillader, at denne bonus, der fastsættes for et år ad gangen, udbetales.

For medlemmer, der var bidragsbetalende pr. 1.1.1998 vil det hidtidige garanterede pensionstilsagn på basis af det daværende bidragsniveau blive opretholdt.

Der trækkes ikke bidrag til udbetalingsbonus ligesom der ikke udbetales udbetalingsbonus for bidrag indbetalt til grundlag 06 (afsnit 1.7) og senere,

Udbetalingsbonus udgør 4% af den omfattede udbetaling.

Medlemmer, som har valgt sig over på grundlag 06, kan modtage et ugaranteret tillæg til pensionen betalt fra egenkapitalen.

4 Selskabets principper for genforsikring

Selskabet anvender som hovedregel ikke genforsikring. Genforsikring af katastroferisici vurderes årligt i overensstemmelse med bestyrelsens retningslinjer.

5 Regler for oplysninger, som de forsikringsøgende skal afgive til bedømmelse af risikoforholdene

5.1 Generelle regler

Reglerne for afgivelse af helbredsoplysninger følger de til enhver tid gældende pensionsvilkår og vilkår for supplerende opsparing.

6 Regler for beregning af Udtrædelsesgodtgørelser og fripolicer

6.1 Fripolicerregler

Fripolicen beregnes således, at nettopassivet af denne bliver lig med forsikringens nettoreserve fratrukket et eventuelt fripolicegebyr og eventuelt et procentvist fradrag. Nettopassivet bliver dog mindst 0.

6.2 Regler for udtrædelse

Udtrædelse finder sted efter de til enhver tid gældende pensionsvilkår og vilkår for supplerende opsparring.

6.2.1 Udtrædelsesgodtgørelse

Gælder kun for medlemmer, som er optaget inden 1.7.1994 og som ikke har foretaget omvalg, og kun for den del af ordningen, som beregnes på beregningsgrundlaget G82:

Udtrædelsesgodtgørelsen udgør 95% af nettoreserven

I følgende tilfælde:

- Udtrædelsesgodtgørelsen overføres til en pensionsordning i henhold til en overførselsaftale med en anden pensionskasse eller et livsforsikringsselskab
- Udtrædelsesgodtgørelsen overføres til en obligatorisk pensionsordning i en anden pensjonskasse eller et livsforsikringsselskab i forbindelse med jobskifte

Udgør udtrædelsesgodtgørelsen dog 100% af nettoreserven.

Hvis der skal ske kontant udbetaling af udtrædelsesgodtgørelsen, eller der skal ske overførsel af værdien til en ikke-kollektiv pensionsordning, sker beregning af udtrædelsesgodtgørelsen af kollektiv ægtefællepension og kollektiv livsforsikring til ugifte efter særlige regler.

Gælder kun for medlemmer, som er optaget efter 30.6.1994 eller har foretaget omvalg, samt den del af opsparingen for alle medlemmer, der ikke er beregnet på G82-grundlaget:

Udtrædelsesgodtgørelsen =
 $\text{Max}(0, \text{Nettoreserven} * 0,95 * (100 - KV)\% - \text{stykgebyr})$.

Stykgebyr er i 1996 fastsat til 1.181 kr. Stykgebyr reguleres årligt svarende til reguleringstallet i §20 i lov om indkomstskat og formueskat for personer mv.

KV er et kursværn, der træder i kraft, hvis børsværdien af de børsnoterede aktiver bliver mindre end 90% af de tilsvarende bogførte værdier.

Idet K er kursen gælder:

$KV = 0$, hvis $K \geq 90$

$KV = 100 - K$, hvis $K < 80$

$KV = 2 * (90 - K)$, hvis $90 > K \geq 80$

Kursen opgøres hver måned, og der anvendes altid den sidst opgjorte kurs på betalingstidspunktet. I forbindelse med forespørgsler fastholdes den beregnede kurs dog i 2 uger fra beregningsdatoen.

Reglen for beregning af kursværn kan ændres.

I følgende tilfælde:

- Udtrædelsesgodtgørelsen overføres til en pensionsordning i henhold til en overførselsaftale med en anden pensionskasse eller et livsforsikringselskab
- Udtrædelsesgodtgørelsen overføres til en obligatorisk pensionsordning i en anden pensionskasse eller et livsforsikringselskab i forbindelse med jobskifte

Udgør udtrædelsesgodtgørelsen dog 100% af nettoreserven.

Hvis der skal ske kontant udbetaling af udtrædelsesgodtgørelsen, eller der skal ske overførsel af værdien til en ikke-kollektiv pensionsordning, sker beregning af udtrædelsesgodtgørelsen af ydelsen, hvori der indgår en giftemålssandsynlighed, efter særlige regler.

Særregel vedrørende beregning af tilbagekøbsværdi af kollektiv ægtefællepension og kollektiv livsforsikring for ugifte:

Dersom forsikrede på tilbagekøbstidspunktet er fyldt 54 år, tages der ved beregning af tilbagekøbsværdien af kollektiv ægtefællepension og kollektiv livsforsikring hensyn til forsikredes ægteskabelige stilling på tilbagekøbstidspunktet.

Udgangspunktet for tilbagekøbsberegningen er i disse tilfælde forsikringens fripolice, hvis størrelse for præmiebetalende forsikringer beregnes efter reglerne i pkt 6.1 med anvendelse af de sædvanlige kollektivt beregnede nettopassiver. Tilbagekøbsværdien af fripolicens kollektive ægtefællepension og kollektive livsforsikring beregnes individuelt, idet det ved beregningen forudsættes, at forsikrede hverken kan blive skilt eller gift efter tilbagekøbstidspunktet, jf. dog pkt. 7.1, jobskifteaftalens §13 .

Tilbagekøbsværdien af fripolicens kollektive ægtefællepension er derfor i disse tilfælde nul, dersom forsikrede er ugift på tilbagekøbstidspunktet, mens den for gifte forsikrede beregnes som tilbagekøbsværdien af en overlevelserente til forsikredes ægtefælle. Omvendt er tilbagekøbsværdien af fripolicens kollektive livsforsikring i disse tilfælde nul for gifte forsikrede, mens den for ugifte forsikrede beregnes som tilbagekøbsværdien af en livsforsikring.

Særregel vedrørende beregning af tilbagekøbsværdi for en livrente som supplerende opsparing.

Dersom forsikrede ikke har depotsikring på livrenten foretages et fradrag så kollektivet beskyttes mod spekulation. Således udbetales alene nutidsværdien af garantien knyttet til livrenten, herfra kan yderligere fradrag foretages jf. ovenstående regler.

6.2.2 Udtrædelsesgodtgørelse af særlige bonushensættelser

Særlige bonushensættelser udbetales i forbindelse med udtrædelse, hvis pensionskassens kapitalforhold tillader det. En beregnet foreløbige forrentning i løbet af året svarende til årets kontorente, udbetales i forbindelse med udtrædelse.

7 Regler, hvorefter pensionsordninger med løbende udbetalinger tegnet eller aftalt som obligatoriske ordninger i et forsikringsselskab eller en pensionskasse kan overføres fra eller til selskabet i forbindelse med overgang til anden ansættelse eller i forbindelse med virksomhedsoverdragelse eller virksomhedsomdannelse.

7.1 Jobskifteaftalen

PKA har tilsluttet sig jobskifteaftalen "aftale om overførsel af pensionsmidler mellem selskaber i forbindelse med forsikredes overgang til anden ansættelse (obligatorisk og frivillige ordninger)".

**Aftale
om
overførsel af pensionsmidler
mellem selskaber i forbindelse med
forsikredes overgang til anden ansættelse
(obligatoriske og frivillige ordninger)
Jobskifteaftalen¹**

§ 1

Anvendelsesområde

Denne aftale finder anvendelse ved overførsel af pensionsmidler som følge af selskabsskifte i forbindelse med forsikredes individuelle overgang til anden ansættelse (jobskifte).

Stk. 2. Aftalen finder ikke anvendelse, hvis forsikredes jobskifte sker i forbindelse med virksomhedsomdannelse eller virksomhedsoverdragelse m.v.

Stk. 3. Pensionsordningen skal enten såvel i det afgivende som i det modtagende selskab være obligatorisk, jf. § 2, stk. 5, eller såvel i det afgivende som i det modtagende selskab være frivillig, jf. § 2, stk. 6 og 9.

Stk. 4. Uanset bestemmelsen i stk. 3 er det muligt ved overførsel af pensionsmidler mellem livs- og pensionsforsikringsselskaber at overføre fra en obligatorisk til en frivillig ordning og vice versa.

§ 2

Definitioner

Ved "selskaber" forstås livs- og pensionsforsikringsselskaber, tværgående pensionskasser og firmapensionskasser.

Stk. 2. Ved "forsikrede" forstås ejeren af en pensionsordning.

Stk. 3. Ved "pensionsordninger" forstås pensionsforsikringer og pensionskasseordninger.

Stk. 4. Ved "pensionsmidler" forstås det beløb, som overføres fra det afgivende til det modtagende selskab.

Stk. 5. Ved en "obligatorisk pensionsordning" forstås en ordning, hvor en arbejdsgiver efter fastsatte kriterier skal pensionsforsikre sine medarbejdere eller bestemte grupper af medarbejdere i henhold til en lønove-renskomst eller en aftale med et selskab.

Stk. 6. Ved en "frivillig pensionsordning" forstås en ordning, hvor en arbejdsgiver har truffet aftale med et selskab om, at medarbejderne kan blive omfattet af en pensionsordning efter nærmere retningslinjer, der typisk bestemmer og definerer rammerne for forsikringsform, pensionsbidragets størrelse og helbredsoplysninger.

Stk. 7. Ved "opgørelsesdato" forstås den dato pr. hvilken værdien af pensionsordningen opgøres. Ved "overførselsdato" forstås den dato, hvor pensionsmidlerne overføres.

¹ Jobskifteaftalen består endvidere af bilag A samt bilag 1-3.

Stk. 8. Ved "særlige bonushensættelser" forstås særlige bonushensættelser som nævnt i FIL §§ 134 og 138 samt medlemskonti som nævnt i FIL § 133.

Stk. 9. Om den frivillige ordning skal for så vidt angår det modtagende selskab gælde:

Omfatter potentialet af pensionsordningen mere end 500 personer, skal mindst 40 pct. deraf være præmiebetalende.

Omfatter potentialet af pensionsordningen fra 400 og op til 500 personer, skal mindst 200 deraf være præmiebetalende.

Omfatter potentialet af pensionsordningen mindre end 400 personer, skal mindst 50 pct. deraf være præmiebetalende. Antal præmiebetalende personer skal dog altid være større end 10.

§ 3

Betingelser for overførsler

Et selskab har pligt til at modtage pensionsmidler fra et andet selskab, hvis samtlige nedennævnte betingelser i 1-4 er opfyldt:

1. Forsikrede ansættes på grund af jobskifte hos en arbejdsgiver, hvor der stilles krav om, at en eventuel ordning skal tegnes i et bestemt selskab i henhold til en bestående pensionsaftale mellem arbejdsgiveren og det pågældende selskab eller i henhold til en lønoverenskomst. De overførte pensionsmidler skal indgå som en del af pensionsordningen i det modtagende selskab.

2. Det modtagende selskabs ordning afviger ikke væsentligt, jf. stk. 3, nr. 1, fra det afgivende selskabs ordning med hensyn til risiko.

3. Helbredsoplysningerne, som forsikrede eventuelt har afgivet i henhold til stk. 3, er tilfredsstillende.

4. Forsikrede har underskrevet en erklæring, der indeholder en accept af overførslen af pensionsmidlerne.

Stk. 2. Det modtagende selskab kan gøre overførslen af frivillige ordninger betinget af afgivelse af tilfredsstillende helbredsoplysninger.

Stk. 3. Det modtagende selskab kan kræve fornyet helbredsbedømmelse, hvis den nye pensionsordning afviger fra den gamle ordning på et af følgende 2 punkter:

1. Risikosummen² forøges med mindst 25 pct.

2. Der stilles krav om mere omfattende helbredsoplysninger ved optagelse i den nye ordning, end ved optagelsen i den tidligere ordning. Til dette formål inddeles helbredsoplysningerne i 4 former: 1) helbredsattest, 2) helbreds erklæring, 3) kortfattet erklæring, 4) ingen helbredsoplysninger. Helbredsattest indeholder de mest omfattende helbredsoplysninger, herefter helbreds erklæring osv. En eventuel overstået karenperiode kan ikke sidestilles med afgivelse af helbredsoplysninger.

2 Vedr. beregning af risikosum, se bilag A til aftalen.

Stk. 4. Det modtagende selskab er i den af § 8, stk. 2, omfattede situation berettiget til at afkræve forsikrede nye helbredsoplysninger. Selskabet kan på baggrund af helbredsoplysningerne afslå modtagelse af pensionsmidler. Såfremt det modtagende selskab anvender karenstidsbestemmelser, kan selskabet beslutte at anvende disse på det modtagne beløb.

Stk. 5. Den i stk. 3 nævnte forøgelse af risikosummen beregnes som differencen mellem på den ene side risikosummen i det modtagende selskab efter modtagelsen af overførselsbeløbet og på den anden side risikosummen i det afgivende selskab. Risikosummerne beregnes i henhold til principperne i bilag A til aftalen.

§ 4

Et modtagende selskab, der anvender karenstidsbestemmelser, har pligt til at medregne den seneste periode, hvor forsikrede i det afgivende selskab har været fuldt erhvervsdygtig med uafbrudt

² Vedr. beregning af risikosum, se bilag A til aftalen.

bidragsbetaling ved opgørelse af, om karenstid er udstået, efter det modtagende selskabs almindelige regler om udståelse af karens.

§ 5

Kan forsikrede ikke overføre pensionsmidler til det modtagende selskab uden at blive antaget på helbredsmæssigt dårligere vilkår, er det afgivende selskab forpligtet til at videreføre pensionsordningen på individuelle vilkår, hvis forsikrede ønsker at opretholde sin pensionsordning der. Stk. 2. Bestemmelsen i stk. 1 kan dog ikke tilsidesætte det afgivende selskabs forsikringsbetingelser eller andre vilkår for pensionsordningen i det afgivende selskab.

§ 6

Det påhviler det afgivende selskab at meddele det modtagende selskab alle nødvendige tekniske og aftalemæssige oplysninger om den pågældende ordning, herunder tidligere afgivne helbredsoplysninger, hvis forsikrede har afgivet et samtykke.

§ 7

Overførslen af pensionsmidlerne sker uanset, at den forsikrede igen er fratrådt det ansættelsesforhold, der er knyttet til den pensionsordning, hvortil pensionsmidlerne skal overføres. Dette er dog under forudsætning af, at anmodning om overførsel er fremsat inden fratrædelsen.

§ 8

Procedure for overførslen

Det modtagende selskab skal til det afgivende selskab fremsende forsikredes anmodning om overførsel af dennes pensionsmidler. Anmodningen må tidligst fremsendes på det tidspunkt, hvor forsikrede er optaget i pensionsordningen i det modtagende selskab. Anmodningen skal være modtaget af det afgivende selskab senest 36 måneder efter forsikredes fratrædelse af det job, hvortil pensionsordningen i det afgivende selskab var knyttet.

Stk. 2. Fristen i stk. 1 gælder ikke, såfremt en pensionsordning repræsenterer en mindre værdi, og såfremt der ikke derved spekuleres mod det modtagende selskab. Værdien af den enkelte pensionsordning opgøres i overensstemmelse med § 13 stk. 1 eller 2, og ved en mindre værdi forstås et beløb på 46.000 kr. eller der-under. Beløbet reguleres årligt i overensstemmelse med § 20 i lov om indkomstskat af personer (personskatteloven).

§ 9

Det afgivende selskab skal opgøre pensionsordningen og overføre pensionsmidlerne hurtigst muligt efter, at selskabet har modtaget forsikredes anmodning om overførsel.

Stk. 2. Det afgivende selskab skal overføre pensionsmidlerne til det modtagende selskab umiddelbart efter, at pensionsordningen er opgjort. Overførslen skal dog være foretaget allersenenest 5 bankdage efter opgørelsesdatoen. Overtrædes fristen som nævnt i 2. punktum, skal der foretages en ny opgørelse af pensionsordningen.

Stk. 3. Uanset stk. 1 skal pensionsmidlerne overføres allersenenest inden for løbende måned samt én måned efter det tidspunkt, hvor det afgivende selskab har modtaget forsikredes anmodning om overførsel.

§ 10

I forbindelse med overførslen skal alle relevante oplysninger afgives, jf. aftalens bilag 1-3.

§ 11

Ved for sen overførsel af pensionsmidler, jf. § 9, stk. 3, skal der tillægges morarente. Det afgivende selskab er dog alene forpligtet til at tillægge morarente, såfremt renten udgør 100 kr. eller mere. Stk. 2. Rentesaften fastsættes efter reglerne i renteloven³.

³ Jf. § 5 i lovbekendtgørelse nr. 743 af 4. september 2002 om renter ved forsinket betaling m.v.

3 Jf. § 5 i lovbekendtgørelse nr. 743 af 4. september 2002 om renter ved forsinket betaling m.v.
Stk. 3. Ligger overførselsdatoen uden for den i § 9, stk. 3, nævnte tidsfrist plus 5 bankdage, beregnes morarente med virkning fra udløb af fristen i § 9, stk. 3, til og med overførselsdatoen.

§ 12

Morarente efter § 11 skal som udgangspunkt tilskrives den forsikredes pensionsordning, jf. dog stk. 2.

Stk. 2. Har det modtagende selskab forrentet de overførte pensionsmidler fra et tidspunkt før overførselsdatoen, er det modtagende selskab berettiget til helt eller delvist at oppebære morarenten som kompensation for renteudgiften.

Stk. 3. Giver det modtagende selskab tidligst forrentning fra overførselsdagen, skal forsikredes pensionsordning altid have tilført morarenten.

§ 13

Ved overførsel af pensionsmidler efter denne aftale har det afgivende selskab pligt til som minimum at overdrage værdien af den pågældende ordning⁴, dog mindst den pågældende ordnings genkøbsværdi og maksimalt ordningens retrospektive hensættelse med tillæg af forsikredes eventuelle andel af selskabets særlige bonushensættelser.

4 Værdien af den pågældende ordning kan opgøres som værdien af den retrospektive hensættelse jf. regnskabsbekendtgørelsens bilag 1, nr. 58 eller på baggrund af en gennemsnitligt fastlagt opgørelse af værdien af den retrospektive hensættelse. Opgørelsen skal være i overensstemmelse med det enkelte selskabs anmeldte regler herom.

5 De rene omkostninger ved handel med værdipapirer.

6 Jf. note 5.

Stk. 2. Ved overførsel af pensionsmidler fra en markedsrente-ordning har det afgivende selskab pligt til at overdrage realisationsværdien fratrukket handelsomkostninger⁵ med tillæg af forsikredes eventuelle andel af selskabets særlige bonushensættelser.

Stk. 3. De overførte pensionsmidler, jf. stk. 1 og stk. 2, indgår fuldt ud som retrospektiv hensættelse eller opsparingsværdi i det modtagende selskab jf. dog stk. 4. Dog kan der i modtagne midler vedrørende en markedsrenteordning fratrækkes de handelsomkostninger⁶, der knytter sig til etableringen af ordningen i det modtagende selskab.

Stk. 4. Anvender det modtagende selskab særlige bonushensættelser, er selskabet uanset stk. 3, 1. punktum, berettiget til at anvende en del af de overførte pensionsmidler som indskud på særlige bonus-hensættelser efter regler anmeldt til Finanstilsynet i medfør af FIL § 20, stk. 1, nr. 7.

Stk. 5. Sker der overførsel af pensionsmidler mellem grønlandske og danske selskaber, og skal der fratrækkes statsafgift af beløbet, er det hensættelsen eller opsparingsværdien efter fradrag af statsafgift, som indgår i det modtagende selskab.

Stk. 6. Ved overførsel af pensionsmidler fra et kollektivt grundlag til et individuelt grundlag kan beregning af den overførte hensættelse ske analogt med reglerne i pkt. 1.1.8.3. i koncessionen G 82 (særregel vedrørende beregning af tilbagekøbsværdi af kollektiv ægtefællepension og kollektiv livsforsikring for ugifte).

Stk. 7. Ved overførsel af pensionsmidler er værdien af den forsikredes eventuelle frivillige bidrag og videreførelse af bidrag, såvel eget- som arbejdsgiverbidrag eller dele heraf, omfattet af aftalen, medmindre andet aftales.

Stk. 8. Uanset stk. 1-7, er det afgivende selskab berettiget til at opkræve et ekspeditionsgebyr.

⁴ Værdien af den pågældende ordning kan opgøres som værdien af den retrospektive hensættelse jf. regnskabsbekendtgørelsens bilag 1, nr. 58 eller på baggrund af en gennemsnitligt fastlagt opgørelse af værdien af den retrospektive hensættelse. Opgørelsen skal være i overensstemmelse med det enkelte selskabs anmeldte regler herom

⁵ De rene omkostninger ved handel med værdipapirer.

⁶ Jf. note 5.

§ 14

Risikoen i det afgivende selskab opretholdes uændret efter det afgivende selskabs almindelige regler indtil overførselsdatoen, medmindre andet er aftalt.

Stk. 2. Overførsel af pensionsmidler sker dog ikke, hvis den forsikrede inden overførselsdatoen afgår ved døden, bliver berettiget til invalidepension eller har påbegyndt udbetaling af aldersbetinget pension.

§ 15

Det modtagende selskab skal hurtigst muligt og senest pr. den 1. i måneden efter overførselsdatoen registrere de overførte pensionsmidler, eventuelt reduceret i overensstemmelse med Jobskifteaftalens regler herom, på forsikredes pensionsordning i det modtagende selskab. Uanset bestemmelsen i 1. punktum har det modtagende selskab dog altid indtil 5 arbejdsdage til gennemførelse af den fornødne registrering.

Stk. 2. Bestemmelsen i stk. 1, 1. punktum, kan dog ikke tilsidesætte det modtagende selskabs forsikringsbetingelser eller andre vilkår for pensionsordningen i det modtagende selskab.

§ 16

Bliver den forsikrede berettiget til ydelser efter pensionsordningen i det modtagende selskab efter, at selskabet har modtaget pensionsmidlerne fra det afgivende selskab, men inden at selskabet har registreret disse på forsikredes pensionsordning, hæfter selskabet som om, at de overførte pensionsmidler var registreret på berettigelsestidspunktet.

§ 17

Andre aftaler

Overførselsreglerne i denne aftale forhindrer ikke, at selskaberne kan fastsætte mere liberale regler eller indgå mere liberale aftaler indbyrdes.

§ 18

Aftalens indgåelse

Aftalen finder anvendelse for overførsler mellem selskaber, der har tilsluttet sig aftalen.

Stk. 2. Det enkelte selskabs tilslutning til aftalen meddeles det pågældende selskabs brancheorganisation. Brancheorganisationen orienterer samtidig medlemsselskaberne om tilslutningen.

§ 19

Opsigelse af aftalen

Et selskab kan opsiges aftalen med 3 måneders varsel. Kortere varsel kan af det enkelte selskab opnås efter forelæggelse for Finanstilsynet.

Stk. 2. I tilfælde af at det modtagende selskab har opsagt aftalen, behandles anmodninger om overførsel fra den forsikrede, som er modtaget i det modtagende selskab inden opsigelsesvarslets udløb, efter reglerne i denne aftale. Anmodninger, som modtages efter dette tidspunkt, er ikke omfattet af aftalen.

Stk. 3. I tilfælde af at det afgivende selskab har opsagt aftalen, behandles anmodninger om overførsel fra den forsikrede, som er modtaget i det afgivende selskab inden opsigelsesvarslets udløb, efter reglerne i denne aftale. Anmodninger, som modtages efter dette tidspunkt, er ikke omfattet af aftalen.

Stk. 4. Opsigelse af aftalen meddeles det pågældende selskabs brancheorganisation. Brancheorganisationen orienterer samtidig medlemsselskaberne om opsigelsen.

§ 20

Ikrafttrædelse og revision

Aftalen træder i kraft den 1. december 2011 for selskaber, der inden denne dato har tilsluttet sig aftalen. For selskaber, der senere tilslutter sig aftalen, træder den i kraft på den dato, hvor selskabets brancheorganisation modtager meddelelse om selskabets tilslutning til aftalen.

Stk. 2. Aftalen gælder for anmodninger om overførsel, der modtages i det afgivende selskab fra og med 1. december 2011.

Stk. 3. Den tidligere indgåede aftale af 1. januar 2010 om overførsel af pensionsordninger mellem selskaber i forbindelse med forsikredes overgang til anden ansættelse (obligatoriske og frivillige ordninger) Jobskifteaftalen ophæves pr. 1. december 2011.

7.2 Generelle overførselsregler

Såfremt overførsel af en obligatorisk pensionsordning sker fra et selskab som ikke er tilsluttet jobskifteaftalen, sker overførslen efter følgende regelsæt.

Regelsættet gælder for danske livsforsikringselskaber, generalagenturer for udenlandske forsikringselskaber, der driver livsforsikringsvirksomhed her i landet, og pensionskasser omfattet af lov om forsikringsvirksomhed.

Ved selskaber forstås i det følgende livs- og pensionsforsikringselskaber, generalagenturer og tværgående pensionskasser. Ved pensionsordninger forstås pensionsforsikringer og pensionskasseordninger.

1. Overførselsreglerne finder anvendelse i forbindelse med individuel overgang til anden ansættelse (jobskifte) (overførselsreglerne gælder således ikke i forbindelse med fusion, fission og virksomhedsoverdragelse m.v. Tiltrædelse af det nye ansættelsesforhold behøver ikke ske i umiddelbar forlængelse af det hidtidige ansættelsesforhold, men anmodning om overførsel skal ske inden den i pkt. 6 anførte frist på 12 måneder), hvis pensionsordningen såvel i det afgivende som modtagende selskab opfylder følgende to betingelser:
 - 1.1. Pensionsordning med løbende udbetalinger, enten almindelig ordning omfattet af pensionsbeskatningslovens §2, nr. 4, litra a-d, ordning med garanterede ydelser, som opfylder betingelserne i pensionsbeskatningslovens §5 eller ordning, der er omfattet af overgangsreglerne i pensionsbeskatningslovens §7.
 - 1.2. Pensionsordningen er obligatorisk, dvs. ordningen er oprettet som led i et ansættelsesforhold, hvor en arbejdsgiver efter fastsatte kriterier skal pensionsforsikre sine medarbejdere i henhold til en aftale/kontrakt med et selskab eller i henhold til en overenskomst.
2. Et selskab har pligt til at overtage en pensionsordning fra et andet selskab, hvis samtlige nænnævnte betingelser i 2.1-2.3 er opfyldt:
 - 2.1. Arbejdstageren ansættes på grund af jobskifte hos en arbejdsgiver, der stiller krav om, at en eventuel pensionsordning skal tegnes i et bestemt selskab i henhold til en bestående pensionsaftale mellem arbejdsgiveren og det pågældende selskab eller i henhold til en overenskomst. Den overførte pensionsordning skal indgå som en del af pensionsordningen i det modtagende selskab.
 - 2.2. Det modtagende selskabs ordning afviger ikke væsentligt fra det afgivende selskabs ordning med hensyn til risiko, og helbredsoplysningerne, som arbejdstageren har afgivet til det modtagende selskab, ved overførslen er tilfredsstillende.

Der skal ske fornyet helbredsbedømmelse, hvis den nye pensionsordning afviger væsentligt fra den gamle pensionsordning på et af de følgende to punkter:

- 2.2.1. Risikosummen forøges med mindst 25 pct. Er der valgmuligheder i den nye pensionsordning, skal risikoforøgelsen vurderes i forhold til den maksimale dækning, der vil kunne opnås i den nye pensionsordning uden supplerende helbredsoplysninger. Der kan dog ikke stilles krav om mere omfattende helbredsoplysninger, end hvad der gælder for arbejdstagere uden tidligere pensionsordning, og som skal optages i den nye ordning.
 - 2.2.2. Der stilles krav om mere omfattende helbredsoplysninger ved optagelse i den nye pensionsordning end ved optagelsen i den tidligere pensionsordning. Til dette formål inddeles helbredsoplysningerne i fire former: 1) helbredsattest, 2) helbredserklæring, 3) kortfattet erklæring og 4) ingen helbredsoplysninger. Helbredsattesten indeholder de mest omfattende helbredsoplysninger, herefter helbredserklæringen osv. En eventuel overstået karenperiode kan ikke sidestilles med afgivelse af helbredsoplysninger.
- 2.3. Arbejdstageren har underskrevet en erklæring, der indeholder en accept af overførslen af pensionsordningen.
3. Det påhviler det afgivende selskab at meddele det modtagende selskab alle nødvendige og aftalemæssige oplysninger om den pågældende pensionsordning, herunder tidligere afgivende helbredsoplysninger.
4. Det afgivende selskab er berettiget til inden overførsel at foretage et fradrag i nettoreserven på 850 kr., dog højst 70 promille af nettoreserven. Fradraget reguleres svarende til det i beregningsgrundlaget (G82) fastsatte GEBYR.

Det modtagende selskab kan ikke fastsætte noget gebyr.
5. Ved overførsel af en pensionsordning har det afgivende selskab pligt til at overføre pensionsordningens nettoreserve beregnet på det tekniske grundlag, jf. §30, stk. 1 i lov om forsikringsvirksomhed, samt den bonus der er knyttet til pensionsordningen med fradrag som nævnt ovenfor i pkt. 4 (tarifordninger). Det modtagende selskab har pligt til at modtage nettoreserven beregnet på det tekniske grundlag, jf. §30, stk. 1 i lov om forsikringsvirksomhed, samt den bonus der er knyttet til pensionsordningen med fradrag som nævnt ovenfor i pkt. 4 (tarifordninger). Værdien af arbejdstagerens eventuelle frivillige bidrag til pensionsordningen er ikke omfattet af overførslen. For så vidt angår ikke-tarifordninger, er der pligt til at overføre en tilsvarende værdi (dvs. den til selskabets forpligtelse svarende nettopræmiereserve).
6. For at overførselsreglerne kan finde anvendelse, skal anmodning om overførsel være fremsat over for det afgivende selskab senest 12 måneder efter fratrædelsen.
7. Overførslen sker den 1. i måneden efter arbejdstagerens accept af overførslen, dog tidligst på tidspunktet for arbejdstagerens optagelse i det modtagende selskab. Beløbet overføres kontant på ovennævnte dato med en betalingsfrist på 14 dage. Risikoen i det afgivende selskab oprettholdes indtil overførselsdagen, med mindre andet er aftalt. Overførsel sker dog ikke, hvis arbejdstageren inden overførselstidspunktet afgår ved døden, blive berettiget til invalidepension eller aldersbetinget pension.
8. Overførselsreglerne forhindrer ikke selskaberne i med Finanstilsynets godkendelse at fastsætte mere liberale regler eller at indgå mere liberale aftaler indbyrdes.

7.3 Virksomhedsoverdragelsesaftalen

Pensionskassen har tilsluttet sig virksomhedsoverdragelsesaftalen "aftale om pensionsoverførsel ved virksomhedsomdannelse m. v."

Aftale om pensionsoverførsel ved virksomhedsomdannelse m.v. Virksomhedsomdannelsesaftalen⁷

Anvendelsesområde

1.1.

For selskaber, der har tilsluttet sig denne aftale, finder aftalen anvendelse på overførsel af pensionsmidler mellem obligatoriske pensionsordninger i forbindelse med en virksomhedsomdannelse eller en virksomhedsoverdragelse.

1.2.

Det er en forudsætning for aftalens anvendelse, at virksomhedsomdannelsen eller virksomhedsoverdragelsen ikke har til hensigt at ændre virksomhedens pensionsordning.

1.3.

Aftalen finder anvendelse ved virksomhedsomdannelser og virksomhedsoverdragelser, der er omfattet af lov om lønmodtageres retsstilling ved virksomhedsoverdragelse. Følgende situationer betragtes som virksomhedsomdannelser/virksomhedsoverdragelse:

1. To eller flere virksomheder sammensmeltes til en ny virksomhed. De sammensmeltede virksomheders aktiver og forpligtelser overdrages til den nye virksomhed. Det er en betingelse for, at denne aftale finder anvendelse, at *en* af de sammensmeltede virksomheders pensionsordning anvendes.
2. To eller flere virksomheder sammensmeltes. De ophørende virksomheders aktiver og forpligtelser overdrages til en fortsættende virksomhed. Det er en betingelse for, at denne aftale finder anvendelse, at *en* af de sammensmeltede virksomheders pensionsordning anvendes.
3. En bestående virksomhed spaltes. Ved spaltningen overdrages visse aktiver og forpligtelser fra en bestående til en bestående og en eller flere nystiftede virksomheder. Det er en betingelse for, at denne aftale finder anvendelse, at den eller de nystiftede virksomheder er tvunget til at anvende en bestemt pensionsordning såfremt det følger af en gældende kollektiv lønoverenskomst på området.
4. En bestående virksomhed spaltes. Ved spaltningen overdrages aktiver og forpligtelser til to eller flere nystiftede virksomheder. Det er en betingelse for, at denne aftale finder anvendelse, at de nystiftede virksomheder er tvunget til at anvende en bestemt pensionsordning såfremt det følger af en gældende kollektiv lønoverenskomst på området. Aftalen finder *ikke* anvendelse dersom de nystiftede virksomheder frit kan vælge nyt pensionsselskab.
5. Der sker et helt eller delvist salg af en virksomhed til en anden virksomhed og de berørte medarbejdere skal optages i den eksisterende pensionsordning i den nye virksomhed.
6. Når en offentlig virksomhed eller dele heraf privatiseres eller udliciteres, og de berørte medarbejdere som følge heraf skifter arbejdsgiver og såfremt det følger af en gældende kollektiv lønoverenskomst på området eller af en virksomhedsoverenskomst, at de berørte medarbejdere skal optages i den eksisterende pensionsordning.

⁷ Virksomhedsomdannelsesaftalen består desuden af bilag A og bilag 1 til 3.

7. Når dele af en virksomhed, offentlig eller privat, outsources eller bortforpagtes og de berørte medarbejdere som følge heraf skifter arbejdsgiver og dermed pensionsordning. Såfremt der i det nye ansættelsesforhold er en eksisterende pensionsordning, er det en betingelse for, at denne aftale finder anvendelse, at de outsourcete medarbejdere skal optages i denne ordning.

8. Når en koncern ændrer på medarbejdernes ansættelsesforhold, således at medarbejderne kollektivt overgår til ansættelse i en anden af koncernens virksomheder og medarbejderne dermed skal indtræde i den modtagende virksomheds eksisterende pensionsordning i henhold til gældende kollektiv lønoverenskomst på området eller i henhold til en virksomhedsoverenskomst.

Afgrænsning af anvendelsesområde

2.1.

Omdannelse til anden selskabsform betragtes ikke som virksomhedsomdannelse i relation til denne aftale.

2.2.

Aftalen finder ikke anvendelse ved overdragelse af aktier og anparter i aktie- eller anpartsselskaber.

Definitioner

3.1. Selskab

Ved selskaber forstås i denne aftale livs- og pensionsforsikringselskaber, tværgående pensionskasser og firmapensionskasser.

3.2. Virksomhed

Ved virksomhed forstås i denne aftale den juridiske enhed, hvor forsikrede er ansat.

3.3. Virksomhedsomdannelse og virksomhedsoverdragelse

Virksomhedsomdannelse og -overdragelse er defineret under pkt. 1.3.

3.4. Obligatorisk pensionsordning

Ved en obligatorisk pensionsordning forstås i denne aftale, en ordning, hvor en arbejdsgiver efter fastsatte kriterier skal pensionsforsikre sine medarbejdere eller bestemte grupper af medarbejdere i henhold til en lønoverenskomst eller en aftale med et pensionselskab.

Både den afgivende og den modtagende pensionsordning betragtes som obligatorisk i ovenstående forstand, selvom der er grupper af medarbejdere, der i forbindelse med overdragelsen eller omdannelsen gives mulighed for på individuel basis at træffe valg om, hvilken af de involverede pensionsordninger de ønsker at være medlem af for fremtidige bidrag.

Medarbejdere, der i overensstemmelse hermed har valgt at lade deres fremtidige pensionsbidrag indgå på en anden af de involverede pensionsordninger end den oprindelige, er også omfattet af aftalens overførselsmuligheder.

3.5. Forsikrede

Ved forsikrede forstås i denne aftale ejeren af en pensionsordning.

3.6. Pensionsmidler

Ved pensionsmidler forstås i denne aftale det beløb, som overføres fra det afgivende til det modtagende pensionselskab.

3.7. Opgørelsesdato og overførselsdato

Ved opgørelsesdato forstås i denne aftale den dato, pr. hvilken pensionsordningen opgøres. Ved overførselsdato forstås den dato, hvor pensionsmidlerne overføres.

Betingelser for overførsler

4.1.

Et afgivende og et modtagende selskab har pligt til - efter skriftlig anmodning fra forsikrede - at overføre pensionsmidler til henholdsvis modtage pensionsmidler fra andre selskaber efter reglerne i denne aftale.

4.2.

Hvis den samlede sum af de pensionsmidler, der potentielt kan overføres, højst udgør 1 pct. af såvel det enkelte afgivende som det modtagende selskabs livsforsikringshensættelser, sker overførslen i henhold til pkt. 11.

4.3.

Hvis den samlede sum af de pensionsmidler, der potentielt kan overføres, udgør mellem 1 og 5 pct. af et af selskabernes livsforsikringshensættelse, sker overførslen også med udgangspunkt i pkt. 11. Dog gives det selskab, hvor den potentielle overførsel udgør mellem 1 og 5 pct., mulighed for at fastsætte særlige overførselsvilkår. Det er en forudsætning, at det kan godtgøres over for det andet berørte selskabs ansvarshavende aktuar, at anvendelsen af pkt. 11 i det konkrete tilfælde vil føre til urimelig behandling af de berørte forsikringsbestande.

Overførselsvilkår, der er fastsat efter denne bestemmelse og som fraviger pkt. 11, kan af det andet involverede selskab bringes op over for Finanstilsynet.

4.4.

Udgør den samlede sum af pensionsmidler, der potentielt kan overføres, mindst 5 pct. af et af selskabernes livsforsikringshensættelser, sker overførslen efter denne aftale. Såvel det eller de afgivende selskaber som det modtagende selskab har dog mulighed for at fastsætte visse værn. Det afgivende selskabs mulighed for at fastsætte visse værn er beskrevet i pkt. 4.5. Det modtagende selskabs mulighed for at fastsætte visse værn er beskrevet i pkt. 4.6. Også i forhold til muligheden for at indhente helbredsoplysninger gør særlige regler sig gældende for denne størrelse overførsler, se pkt. 7.6.

4.5.

Et afgivende selskab kan gøre fradrag i værdien af de overførte ordninger i det omfang merværdier svarende til den overførte bestand er mindre end de uamortiserede erhvervsomkostninger eller eksempelvis som følge af et kurs- og/eller risikoværn, jf. pkt. 4.4.

4.6.

Det modtagende selskab kan eksempelvis opkræve bidrag til solvensdækning eventuelt kombineret med oprettelse af medlemskonti og/eller særlige bonushensættelser, jf. pkt. 4.4. og regler for tildeling af udbetalings- eller udløbsbonus. Desuden kan der eksempelvis oprettes en særlig bonusgruppe for den overførte bestand, ligesom risikoværn kan være nødvendigt.

Karenstidsbestemmelser

5.

Et modtagende selskab, der anvender karenstidsbestemmelser, har pligt til at medregne den seneste periode, hvor forsikrede i det afgivende selskab har været fuldt erhvervsdygtig med uafbrudt bidragsbetaling ved opgørelse af, om karenstid er udstået, efter det modtagende selskabs almindelige regler om udståelse af karens.

6.

Det er en forudsætning for selskabernes pligt til at overføre pensionsmidlerne, at der skal betales pensionsbidrag for den enkelte forsikrede i det modtagende selskab. Aftalen omfatter ikke overførsel af pensionsmidler, hvis den forsikrede inden overførselsdatoen afgår ved døden eller har anmeldt en forsikringsbegivenhed.

Helbreds vurdering

7.1.

Det modtagende selskab er forpligtet til at modtage de fremtidige bidragsbetalinger og de tilhørende opsparede pensionsmidler uden helbreds vurdering, såfremt risikodækning i det modtagende selskab ikke afviger væsentlig fra risikodækningen i det afgivende selskab, jf. pkt. 7.3. Bestemmelsen regulerer også det modtagende selskabs adgang til at indhente nye helbredsoplysninger, hvor forsikrede allerede er antaget.

7.2.

Det afgivende selskab skal oplyse det modtagende selskab om risikoforløbet for den pensionsordning, som de forsikrede, hvis pensionsmidler potentielt kan overføres, er omfattet af. På baggrund af disse oplysninger skal det modtagende selskab vurdere, på hvilke fælles forsikringsvilkår selskabet vil tilbyde en pensionsordning til de personer, hvis pensionsmidler potentielt kan overføres, jf. dog pkt. 7.1.

7.3.

Hvis risikosummen⁸ for den enkelte forsikredes pensionsordning forøges med mere end 25 pct., kan det modtagende selskab gøre forsikringsvilkårene for den pågældende forsikrede - herunder overførslen af reserver - afhængig af individuelle helbredsoplysninger. Er der valgmuligheder i den nye ordning, skal risikoforøgelsen vurderes i relation til den maksimale dækning, der vil kunne opnås i den nye ordning uden supplerende helbredsoplysninger. Der kan dog ikke stilles krav om mere omfattende helbredsoplysninger, end hvad der gælder for forsikrede uden en tidligere ordning, som skal optages i den nye ordning.

2 Beregning af risikosum, se bilag A til aftalen.

7.4.

Såfremt det modtagende selskab i henhold til pkt. 7.3. gør forsikringsvilkårene afhængig af individuelle helbredsoplysninger, kan det eller de afgivende selskaber afvise at overføre pensionsmidler efter pkt. 11 for hele ordningen. Overførslen reguleres i så fald af de almindelige regler for genkøb/overførsler i det eller de afgivende selskaber.

7.5.

Hvis risikosummen for den enkelte forsikredes pensionsordning forøges med mere end 25 pct., kan det modtagende selskab dog gøre forsikringsvilkårene for den del af risikoforøgelsen, der ligger ud over 25 pct., betinget af individuelle helbredsoplysninger, uden at det afgivende selskab under henvisning til pkt. 7.4. kan afvise at overføre pensionsmidlerne.

⁸ Beregning af risikosum, se bilag A til aftalen.

7.6. Særregel for store overførsler - min. 5 pct. af det modtagende selskabs livsforsikringshensættelser

Hvis den samlede sum af de pensionsmidler, der potentielt kan overføres, udgør mindst 5 pct. af det modtagende selskabs livsforsikringshensættelser, finder bestemmelserne 7.1. til 7.5 ikke anvendelse for det modtagende selskab.

Indhenter det modtagende selskab i denne situation helbredsoplysninger, kan det eller de afgivende selskaber imidlertid anvende bestemmelsen i pkt. 7.4.

7.7. Antagelse på helbredsmæssigt dårligere vilkår

Kan forsikrede ikke overføre sin pensionsordning til det modtagende selskab uden at blive antaget på helbredsmæssigt dårligere vilkår, er det afgivende selskab forpligtet til at videreføre pensionsordningen på individuelle vilkår, hvis forsikrede ønsker at opretholde sin pensionsordning der.

7.8.

Bestemmelsen i pkt. 7.7. kan dog ikke tilsidesætte det afgivende selskabs forsikringsbetingelser eller andre vilkår for pensionsordningen i det afgivende selskab.

Procedure for overførslen

8.1.

Det påhviler det eller de afgivende selskaber at meddele det modtagende selskab nødvendige tekniske og aftalemæssige oplysninger om den pågældende ordning.

8.2.

Det påhviler det modtagende selskab senest 1 måned efter, at selskabet er blevet bekendt med, at en virksomhedsomdannelse eller -overdragelse har fundet sted, og at selskabet er valgt som det fortsættende selskab at afklare, hvorvidt nærværende aftale kan finde anvendelse i forbindelse med de berørte medarbejderes skift af arbejdsgiver og dermed pensionsordning og at rette henvendelse til det eller de afgivende selskaber med anmodning om de nødvendige oplysninger.

8.3.

Det påhviler det eller de afgivende selskaber senest 1 måned efter modtagelsen af den i pkt. 8.2. nævnte henvendelse at meddele det modtagende selskab de nødvendige oplysninger samt i dialog med det modtagende selskab at afgøre, hvilken størrelse den potentielle overførsel har og dermed, hvilket præcist regelsæt der er gældende for overførslen.

8.4.

Det påhviler det modtagende selskab senest 1 måned efter modtagelsen af de i pkt. 8.3. nævnte oplysninger at anmode de forsikrede om at afgive samtykke til udveksling af de nødvendige oplysninger. Forsikrede anmodes om at returnere samtykket senest 1 måned efter modtagelsen.

8.5.

Det påhviler det modtagende selskab senest 1 måned efter modtagelsen af samtykket at indhente de nødvendige oplysninger vedrørende den enkelte forsikredes pensionsordning fra det eller de afgivende selskaber.

8.6.

Det påhviler det eller de afgivende selskaber senest 2 måneder efter modtagelsen af de i pkt. 8.5. nævnte oplysninger at returnere besvarelsen af disse oplysninger.

8.7.

Det påhviler det modtagende selskab senest 2 måneder efter modtagelsen af de i pkt. 8.6. nævnte oplysninger at meddele de forsikrede på egne og det eller de afgivende selskabers vegne, om og i givet fald på hvilke vilkår overførslen kan finde sted.

8.8.

Forsikrede opfordres til at fremsætte sin anmodning om overførsel af pensionsmidler over for det modtagende selskab senest 1 måned efter forsikrede, har modtaget de i pkt. 8.7. nævnte tilbud. Forsikrede orienteres om konsekvensen af passivitet.

8.9.

Ønsker forsikrede at overføre pensionsmidlerne, påhviler det det modtagende selskab hurtigst muligt at meddele det til det eller de afgivende selskaber. Meddelelsen må tidligst fremsendes på det tidspunkt, hvor forsikrede er optaget i pensionsordningen i det modtagende pensions-selskab.

Opgørelse af pensionsordningen og overførsel af pensionsmidlerne

9.1.

Det afgivende selskab skal opgøre pensionsordningen og overføre pensionsmidlerne hurtigst muligt efter, at selskabet har modtaget forsikredes anmodning om overførsel.

9.2.

Det afgivende selskab skal overføre pensionsmidlerne til det modtagende selskab umiddelbart efter, at pensionsordningen er opgjort. Overførslen skal dog være foretaget allersenenest 5 bankdage efter opgørelsesdatoen. Overtrædes fristen som nævnt i 2. punktum, skal der foretages en ny opgørelse af pensions-ordningen.

9.3.

Uanset pkt. 9.1. skal pensionsmidlerne overføres allersenenest inden for løbende måned samt én måned efter det tidspunkt, hvor det afgivende selskab har modtaget forsikredes anmodning om overførsel.

10.1.

I forbindelse med overførslen skal alle relevante oplysninger afgives.

10.2.

Ved for sen overførsel af pensionsmidler, jf. pkt. 9.3., skal der tillægges morarente. Det afgivende selskab er dog alene forpligtet til at tillægge morarente, såfremt renten udgør 100 kr. eller mere. Rentesatsen fastsættes efter reglerne i renteloven⁹. Ligger overførselsdatoen uden for den i pkt. 9.3., nævnte tidsfrist plus 5 bankdage, beregnes morarente med virkning fra udløb af fristen i pkt. 9.3. til og med overførselsdatoen.

3 Jf. § 5 i lovbekendtgørelse nr. 743 af 4. september 2002 om renter ved forsinket betaling m.v.

10.3.

Morarente efter pkt. 10.2 skal som udgangspunkt tilskrives den forsikredes pensionsordning, jf. dog 2. punktum. Har det modtagende selskab forrentet de overførte pensionsmidler fra et tidspunkt før overførselsdatoen, er det modtagende selskab berettiget til helt eller delvist at oppebære morarenten som kompensation for renteudgiften. Giver det modtagende selskab tidligst forrentning fra overførselsdagen, skal forsikredes pensionsordning altid have tilført morarenten.

⁹ Jf. § 5 i lovbekendtgørelse nr. 743 af 4. september 2002 om renter ved forsinket betaling m.v.

Pensionsmidlerne, der overføres

11.1.

Ved overførsel af pensionsmidler efter denne aftale har det eller de afgivende selskaber pligt til som minimum at overdrage værdien af den pågældende ordning¹⁰, dog mindst den pågældende ordnings genkøbsværdi og maksimalt ordningens retrospektive hensættelse med tillæg af forsikredes eventuelle andel af selskabets særlige bonushensættelser.

4 Værdien af den pågældende ordning kan opgøres som værdien af den retrospektive hensættelse jf. regnskabsbekendtgørelsens bilag 1, nr. 58 eller på baggrund af en gennemsnitligt fastlagt opgørelse af værdien af den retrospektive hensættelse. Opgørelsen skal være i overensstemmelse med det enkelte selskabs anmeldte regler herom.

5 De rene omkostninger ved handel med værdipapirer.

6 Jf. note 5.

11.2.

Ved overførsel af pensionsmidler fra en markedsrente-ordning har det afgivende selskab pligt til at overdrage realisationsværdien fratrukket handelsomkostninger¹¹ med tillæg af forsikredes eventuelle andel af selskabets særlige bonushensættelser.

11.3.

De overførte pensionsmidler, jf. pkt. 11.1. og 11.2., indgår fuldt ud som retrospektiv hensættelse eller opsparingsværdi i det modtagende selskab jf. dog pkt. 11.4. Dog kan der i modtagne midler vedrørende en markedsrente-ordning fratrækkes de handelsomkostninger¹², der knytter sig til etableringen af ordningen i det modtagende selskab.

11.4.

Anvender det modtagende selskab særlige bonushensættelser, er selskabet uanset pkt. 11.3., 1. punktum, berettiget til at anvende en del af de overførte pensionsmidler som indskud på særlige bonushensættelser efter regler anmeldt til Finanstilsynet i medfør af FIL § 20, stk. 1, nr. 7.

11.5.

Sker der overførsel af pensionsmidler mellem grønlandske og danske selskaber, og skal der fratrækkes statsafgift af beløbet, er det hensættelsen eller opsparingsværdien efter fradrag af statsafgift, som indgår i det modtagende selskab.

11.6.

Ved overførsel af pensionsmidler fra et kollektivt grundlag til et individuelt grundlag kan beregning af den overførte hensættelse ske analogt med reglerne i pkt. 1.1.8.3. i koncessionen G 82 (særlig vedrørende beregning af tilbagekøbsværdi af kollektiv ægtefællepension og kollektiv livsforsikring for ugifte).

11.7.

Ved overførsel af pensionsmidler er værdien af den forsikredes eventuelle frivillige bidrag og videreførelse af bidrag, såvel eget- som arbejdsgiverbidrag eller dele heraf, omfattet af aftalen, medmindre andet aftales.

¹⁰ Værdien af den pågældende ordning kan opgøres som værdien af den retrospektive hensættelse jf. regnskabsbekendtgørelsens bilag 1, nr. 58 eller på baggrund af en gennemsnitligt fastlagt opgørelse af værdien af den retrospektive hensættelse. Opgørelsen skal være i overensstemmelse med det enkelte selskabs regler herom.

¹¹ De rene omkostninger ved handel med værdipapirer.

¹² Jf. note 5.

11.8.

Uanset pkt. 11.1-11.7, er det afgivende selskab berettiget til at opkræve et ekspeditionsgebyr.

12.1.

Risikoen i det eller de afgivende selskaber opretholdes uændret efter det eller de afgivende selskabs almindelige regler indtil overførselsdatoen, med mindre andet er aftalt.

12.2.

Det modtagende selskab skal hurtigst muligt og senest pr. den 1. i måneden efter overførselsdatoen registrere de overførte pensionsmidler, eventuelt reduceret i overensstemmelse med Virksomhedsaftalens regler herom, på forsikredes pensionsordning i det modtagende selskab. Uanset bestemmelsen i 1. punktum har det modtagende selskab dog altid indtil 5 arbejdsdage til gennemførelse af den fornødne registrering.

12.3.

Bestemmelsen i pkt. 12.2., 1. punktum, kan dog ikke tilsidesætte det modtagende selskabs forsikrings-betingelser eller andre vilkår for pensionsordningen i det modtagende selskab.

12.4.

Bliver den forsikrede berettiget til ydelser efter pensionsordningen i det modtagende selskab efter, at selskabet har modtaget pensionsmidlerne fra det afgivende selskab, men inden at selskabet har registreret disse på forsikredes pensionsordning, hæfter selskabet som om, at de overførte pensionsmidler var registreret på berettigelsestidspunktet.

Andre aftaler

13.1.

Aftalen forhindrer ikke, at selskaberne kan fastsætte mere liberale regler eller indgå mere liberale aftaler indbyrdes.

Tilslutning til aftalen

14.1

Det enkelte selskabs tilslutning til aftalen meddeles det pågældende selskabs brancheorganisation. Brancheorganisationen orientering samtidig medlemsselskaberne om tilslutningen.

Opsigelse af aftalen

15.1.

Et selskab kan opsigte aftalen med 3 måneders varsel. Kortere varsel kan af det enkelte selskab opnås efter forelæggelse for Finanstilsynet.

15.2.

I tilfælde af at det modtagende selskab har opsagt aftalen, behandles anmodninger om overførsel fra den forsikrede, som er modtaget i det modtagende selskab inden opsigelsesvarslets udløb, efter reglerne i denne aftale. Anmodninger som modtaget efter dette tidspunkt, er ikke omfattet af aftalen.

15.3.

I tilfælde af at det afgivende selskab har opsagt aftalen, behandles anmodninger om overførsel fra den forsikrede, som er modtaget i det afgivende selskab inden opsigelsesvarslets udløb, efter reglerne i denne aftale. Anmodninger som modtaget efter dette tidspunkt, er ikke omfattet af aftalen.

15.4.

Opsigelse af tilslutning til aftalen meddeles det pågældende selskabs brancheorganisation. Brancheorganisationen orienterer samtidig medlemsselskaberne om opsigelsen.

15.5.

Efter forelæggelse for Finanstilsynet kan pligter efter denne aftale bortfalde, f.eks. som følge af manglende ligevægt mellem overførsler fra og til selskabet. Dette skal i givet fald meddeles det pågældende selskabs brancheorganisation samt andre selskaber, der måtte være involveret i påbegyndte overførsler, der berøres heraf.

Ikrafttræden og revision

16.1.

Aftalen træder i kraft den 1. december 2011 for selskaber, der inden denne dato har tilsluttet sig aftalen. For selskaber, der senere tilslutter sig aftalen, træder den i kraft på den dato, hvor selskabets brancheorganisation modtager meddelelse om selskabets tilslutning til aftalen.

16.2.

Aftalen gælder ikke virksomhedsomdannelser og -overdragelser, der har fundet sted før den 1. december 2011.

16.3.

Den tidligere indgåede Aftale om pensionsoverførsel af pensionsmidler ved virksomhedsomdannelser m.v. (Virksomhedsomdannelsesaftalen) af 1. januar 2010 ophæves pr. 1. december 2011. Dog finder aftalen fortsat anvendelse på virksomhedsomdannelser og -overdragelser, der har fundet sted før den 1. december 2011.